

MSYS HOME  
다양한 제품을 만나보세요  
VER.1

MSYS BUILT-IN | e'clat

스마트한 생활을 더하는 "빌트인 키친" 시스템

MSYS  
BUILT-IN

e'clat  
ECO CLEAN BOARD

VER.1



판매원 : 한샘

03929 서울특별시 마포구 성암로179

본 카탈로그에 기재된 모든 내용의 저작권은 (주)한샘에 있습니다. 제품의 사양은 품질 개선 및 성능 향상을 위해 일부 변경될 수 있으며  
인쇄 제품의 색상과 실제 제품의 색상은 다소 차이가 있을 수 있으므로 충분히 상담하시기 바랍니다.

판매원 : 한샘

<https://company.hanssem.com>

**MSYS**  
**BUILT-IN** | **e'clat**  
ECO CLEAN BOARD

VER.1



<https://company.hanssem.com>

MSYS HOME  
다양한 제품을 만나보세요

# MSYS

## 한샘의 건축 자재 전문 브랜드 MSYS 엠시스

엠시스는 한샘의 건축자재 전문 브랜드입니다.  
주방빌트인기기, 하드웨어, 원자재 등 홈 인테리어에 필요한 자재를  
한샘만의 축적된 가격 경쟁력과 품질 경쟁력을 통해 차별화된 제품을 제공합니다.

모든 제품은 한샘의 엄격한 디자인 검증과 100% 품질 보증을 통해 완성되어  
고객의 공간에 신뢰와 가치를 더합니다.

2025  
NEW PRODUCT

사각싱크볼 Line-up

1) 언더 싱크볼



MSP86 싱크볼



MSPEC 85



Silent 830B

2) 리폼사각 싱크볼



ReSilent 85B



ReSilent85



ReSilent 97

데코후드 Line-up



아일랜드 스퀘어



라운드 터치 후드



클래식 침니 후드



허리케인 터치 후드



알프스 침니 후드

CONTENTS



Hood | 후드 ..... 05

- 데코 후드
- 슬라이딩 후드
- 매립형 후드
- 통 후드



Cooktop | 쿡탑 ..... 17

- 인덕션
- 전기 쿡탑
- 가스 쿡탑



Sink Bowl | 싱크볼 ..... 25

- 리폼사각 싱크볼
- 사각언더 싱크볼
- 언더 싱크볼
- ACC



Faucet | 수전 ..... 39

- 입수전



Accessories | 악세서리 ..... 49

- 악세서리
- 하드웨어



e'clat | 에'끌라 ..... 59

- 시그니처
- 플래그쉽
- 파라곤
- 바다용



## Hood

강력한 성능과 세련된 디자인으로 완성하는 스마트 후드,  
소음은 줄이고 직관적인 컨트롤을 더해 품격있는 주방 공간을 완성합니다.

**NEW** 아일랜드 스퀘어

데코 후드

간결함 속에 담긴 유럽의 감성으로 불필요함을 덜어낸 미니멀한 실루엣은 그 자체가 스타일이 됩니다.



- 1) 모델 : HDC-MSSQ34T
- 2) 규격 : 340(W)×340(D)×750(H)
- 3) 무게 : 14kg
- 4) 색상 : 실버 / 주소재 : 스테인리스
- 5) 전압 : 220V / 전력 : 60Hz/108w
- 6) 풍량 : 3단 (260/310/400m³/h)
- 7) 소음 : 52/55/60(dB)
- 8) 필터 : 알루미늄(3중) / 램프 : LED
- 9) 자바라 : Ø125 / 1M
- 10) 스위치 : 터치식



**POINT**

- 전동댐퍼 (적용가능)
- 3단 풍량 조절
- LED 조명
- 알루미늄 필터 (3중)
- 높이 1,100mm까지 50mm 단위 비규격 생산 가능

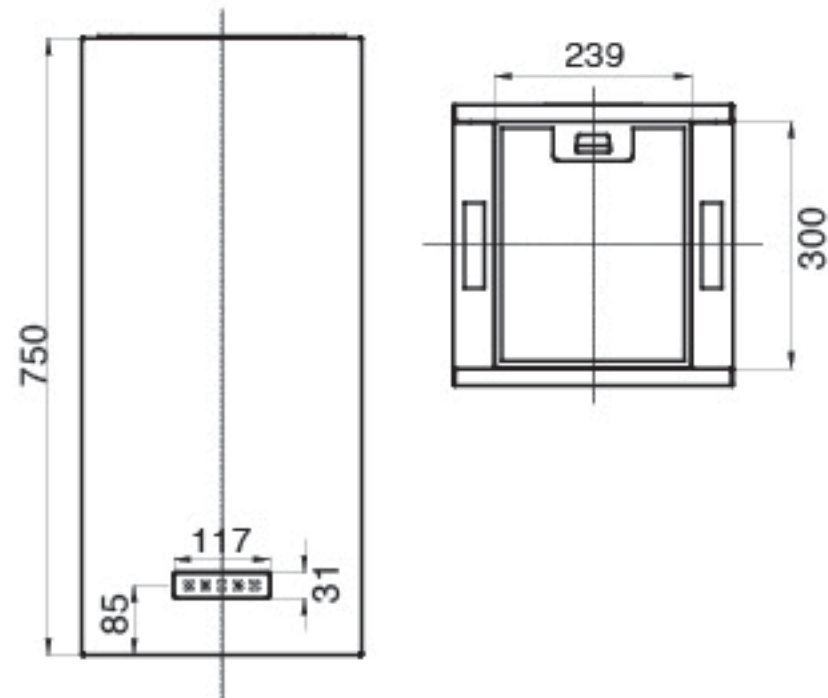

Detail



**NEW** 허리케인 터치 후드

데코 후드

유행을 타지 않는 클래식한 라인, 고급스러운 주방 분위기를 연출합니다.



- 1) 모델 : HDC-MSBI90T
- 2) 규격 : 898(W)×460(D)×350(H)
- 3) 무게 : 13kg
- 4) 색상 : 실버 / 주소재 : 스테인리스
- 5) 전압 : 220V / 전력 : 60Hz/116w
- 6) 풍량 : 3단 (280/360/520m³/h)
- 7) 소음 : 53/57/60(dB)
- 8) 필터 : 알루미늄 (3중) / 램프 : LED
- 9) 자바라 : Ø125 / 1M
- 10) 스위치 : 터치식



**POINT**

- 전동댐퍼 (적용가능)
- 3단 풍량 조절
- LED 조명
- 알루미늄 필터

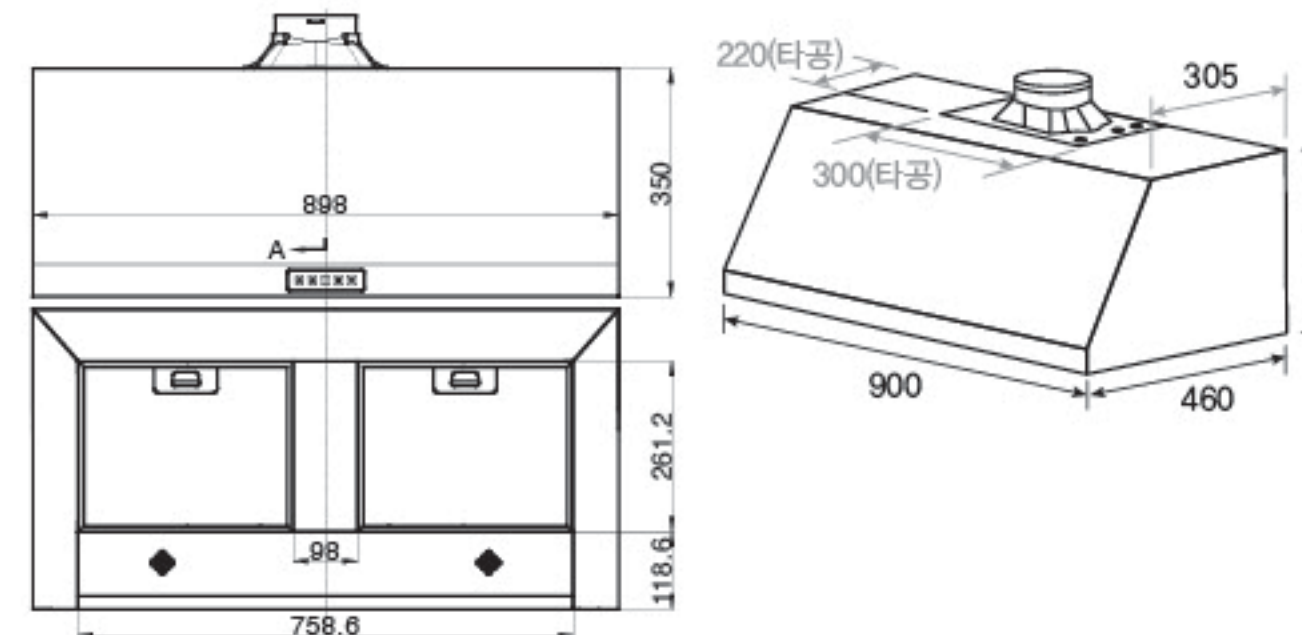

Detail



**NEW** 라운드 터치 후드

데코 후드

라운드 디자인의 부드러운 곡선미와 블랙 패널의 시크한 포인트를 강조한 주방용 후드입니다.



- 1) 모델 : HDC-MSBG90T
- 2) 규격 : 900(W)×500(D)×680(H)
- 3) 무게 : 12kg
- 4) 색상 : 실버 / 주소재 : 스테인리스
- 5) 전압 : 220V / 전력 : 60Hz/116w
- 6) 풍량 : 3단 (280/360/520m<sup>3</sup>/h)
- 7) 소음 : 53/57/60(dB)
- 8) 필터 : 알루미늄 (3중) / 램프 : LED
- 9) 자바라 : Ø125 / 1M
- 10) 스위치 : 터치식



POINT

- 전동댐퍼 (적용가능)
- 3단 풍량 조절
- LED 조명
- 알루미늄 필터

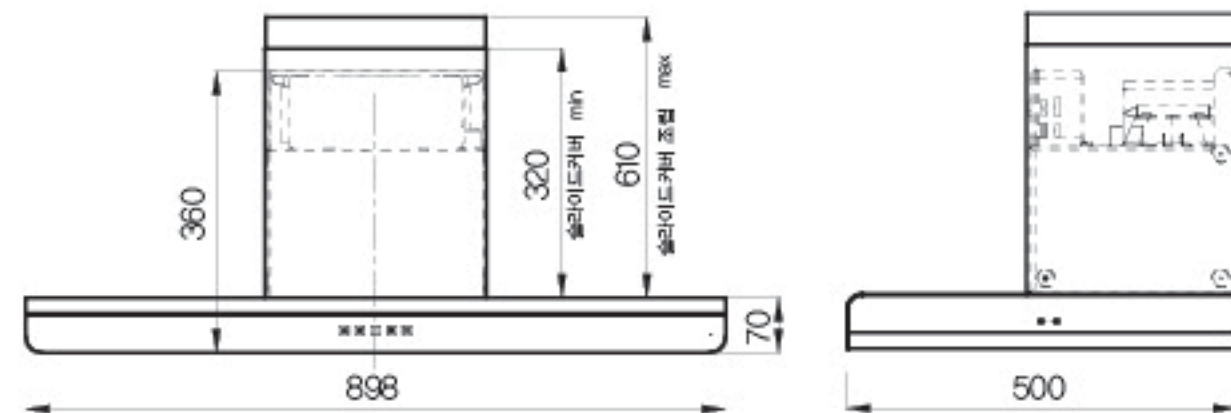

**NEW** 알프스 침니 후드

데코 후드

기능을 넘어 공간의 미학을 담은 주방 후드로 주방에 완성된 아름다움을 더합니다.



- 1) 모델 : HDC-MSN91WH
- 2) 규격 : 898(W)×500(D)×890(H)
- 3) 무게 : 8kg
- 4) 색상 : 화이트 / 주소재 : 스테인리스, WH도장강판
- 5) 전압 : 220V / 전력 :
- 6) 풍량 : 3단 (260/320/420m<sup>3</sup>/h)
- 7) 소음 : 49/54/60(dB)
- 8) 필터 : 알루미늄 / 램프 : LED
- 9) 자바라 : Ø125 / 1.5M
- 10) 스위치 : PUSH



POINT

- 전동댐퍼 (적용가능)
- 3단 풍량 조절
- LED 조명
- 알루미늄 필터

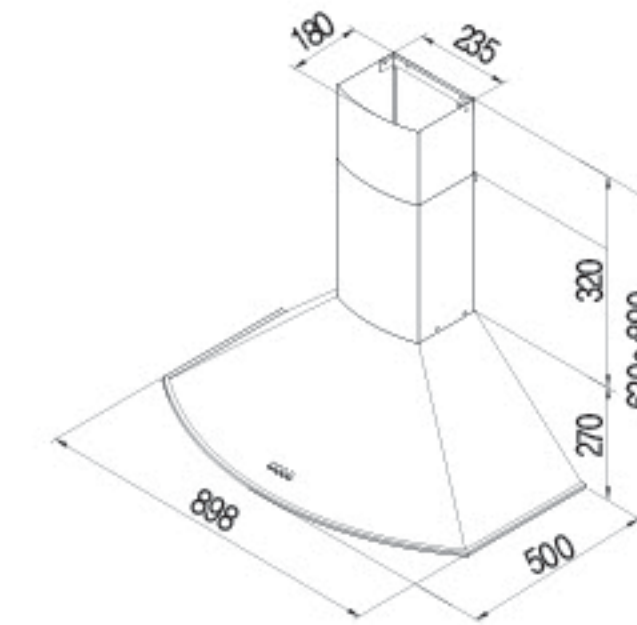

**NEW** 클래식 침니 후드

데코 후드

유형을 타지 않는 클래식한 라인, 고급스러운 주방 분위기를 연출합니다.



- 1) 모델 : HDC-MSST90P
- 2) 규격 : 900(W)×500(D)×670(H)
- 3) 무게 : 11kg
- 4) 색상 : 실버 / 주소재 : 스테인리스
- 5) 전압 : 220V / 전력 : 60Hz/116w
- 6) 풍량 : 3단 (280/360/520m<sup>3</sup>/h)
- 7) 소음 : 53/57/60(dB)
- 8) 필터 : 알루미늄 (3중) / 램프 : LED
- 9) 자바라 : Ø125 / 1M
- 10) 스위치 : PUSH



POINT

- 전동댐퍼 (적용가능)
- 3단 풍량 조절
- LED 조명
- 알루미늄 필터

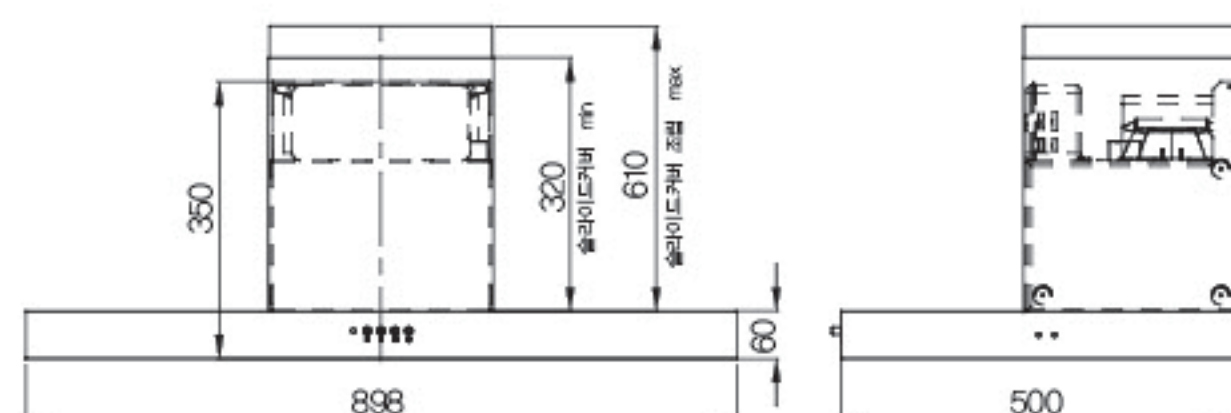

EURO 침니 후드

데코 후드

단단한 스테인리스 소재와 감각적인 블랙패널 포인트 디자인이 주방을 프리미엄 공간으로 완성합니다.



- 1) 모델 : HDC-MES60
- 2) 규격 : 598(W)×450(D)×465~710(H)
- 3) 무게 : 8kg
- 4) 색상 : 실버 / 주소재 : 스테인리스, 블랙 데코패널
- 5) 전압 : 220V / 전력 : 60Hz/92w
- 6) 풍량 : 3단 (320/400/470m<sup>3</sup>/h)
- 7) 소음 : 51/53/55(dB)
- 8) 필터 : 알루미늄 / 램프 : LED
- 9) 자바라 : Ø125 / 1.5M
- 10) 스위치 : ROCKER



POINT

- 전동댐퍼 (적용가능)
- 3단 풍량 조절
- LED 조명
- 알루미늄 필터

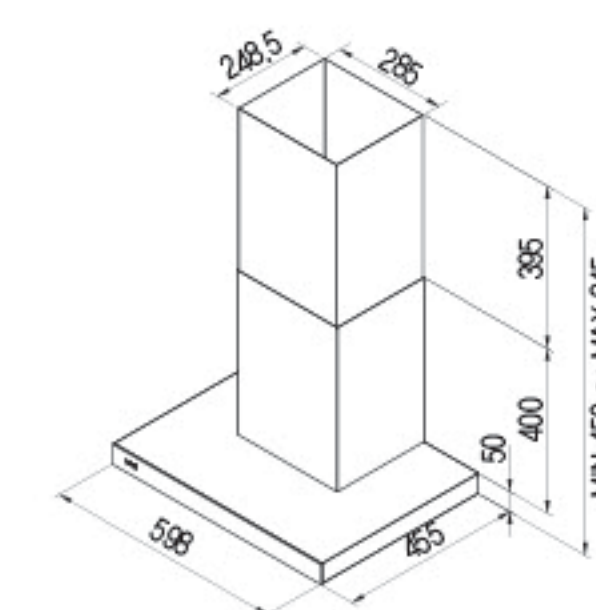

### NEW 침니 후드

데코 후드

부드럽게 흐르는 유선형 디자인과 견고함을 담은 스테인리스 스틸 바디로 주방에 완성된 아름다움을 더합니다.



- 1) 모델 : HDC-MSN90
- 2) 규격 : 898(W)×500(D)×620~900(H)
- 3) 무게 : 8kg
- 4) 색상 : 실버 / 주소재 : 스테인리스
- 5) 전압 : 220V / 전력 : 60Hz/100w
- 6) 풍량 : 3단 (295/395/530 m<sup>3</sup>/h)
- 7) 소음 : 51/53/55(dB)
- 8) 필터 : 알루미늄 / 램프 : LED
- 9) 자바라 : Ø125 / 1.5M
- 10) 스위치 : PUSH



**POINT**

- 전동댐퍼 (적용가능)
- 3단 풍량 조절
- LED 조명
- 알루미늄 필터

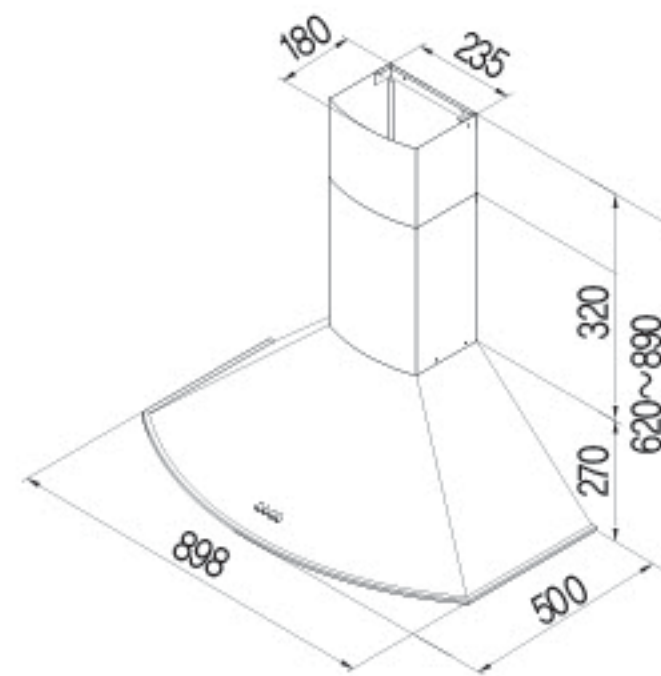

### 라운드에지 후드

데코 후드

어떤 공간에도 조화롭게 스며드는 모던하고 감각적인 주방용 후드입니다.



- 1) 모델 : HDC-MSR900P
- 2) 규격 : 898(W)×500(D)×410~750(H)
- 3) 무게 : 11kg
- 4) 색상 : 실버 / 주소재 : 스테인리스, 블랙데코판넬
- 5) 전압 : 220V / 전력 : 60Hz/98w
- 6) 풍량 : 3단 (295/395/530 m<sup>3</sup>/h)
- 7) 소음 : 49/51/54(dB)
- 8) 필터 : 알루미늄 / 램프 : LED
- 9) 자바라 : Ø125 / 1.5M
- 10) 스위치 : PUSH



**POINT**

- 전동댐퍼 (적용가능)
- 3단 풍량 조절
- LED 조명
- 알루미늄 필터

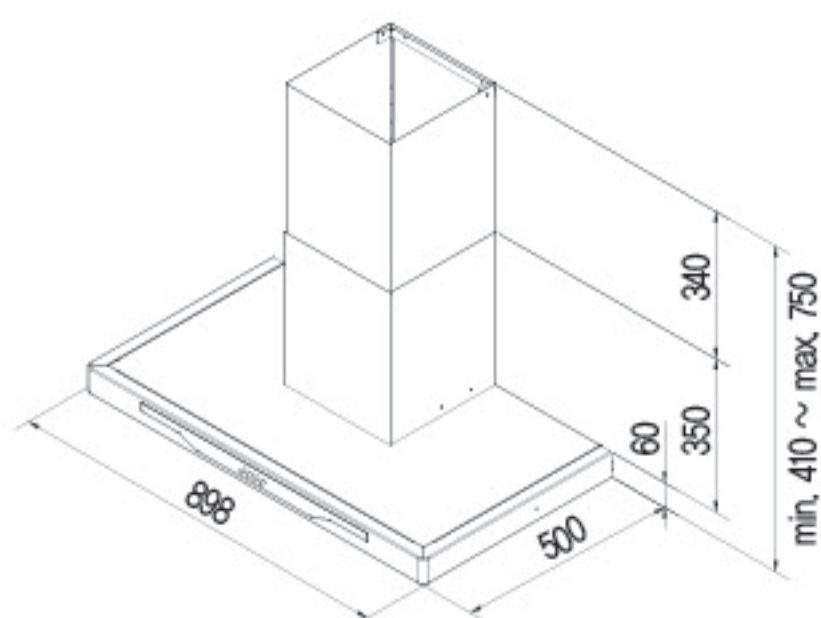

### 마제스틱 침니 후드

데코 후드

역류방지댐퍼로 외부 공기유입을 철저히 차단하고 사용은 더욱 쾌적하게 보이지 않는 곳까지 스마트한 후드입니다.

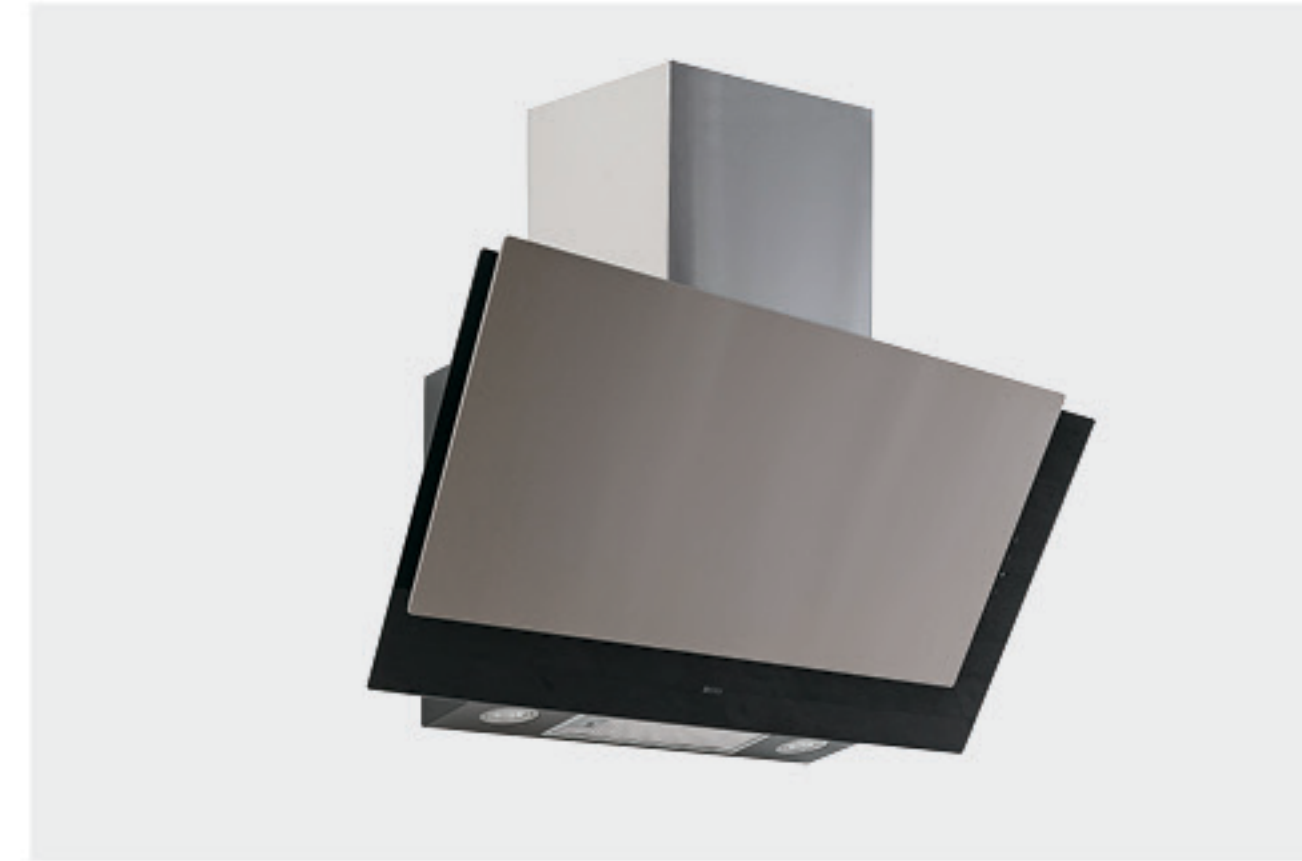

- 1) 모델 : HDC-MSMJ900
- 2) 규격 : 897(W)×430(D)×815~1,170(H)
- 3) 무게 : 25kg
- 4) 색상 : 실버, 블랙 / 주소재 : 스테인리스, 강화유리
- 5) 전압 : 220V / 전력 : 60Hz/176w
- 6) 풍량 : 3단 (244/296/379 m<sup>3</sup>/h)
- 7) 소음 : 45/48/55(dB)
- 8) 필터 : 알루미늄 / 램프 : LED
- 9) 자바라 : Ø125 / 1.5M
- 10) 스위치 : 터치식



**POINT**

- 역류방지 댐퍼
- 3단 풍량 조절
- LED 조명
- 알루미늄 필터

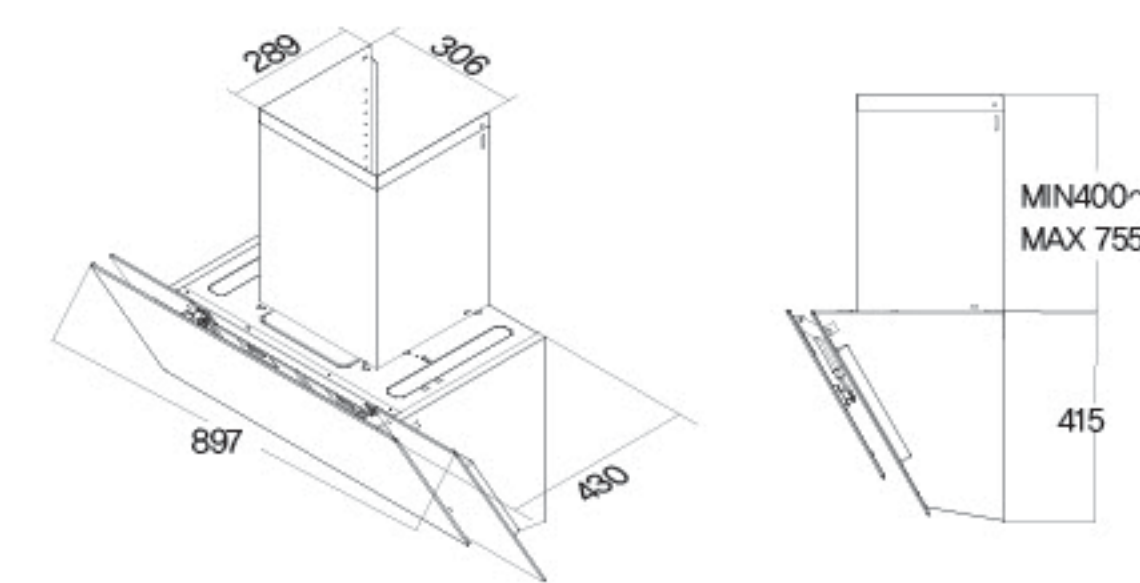

### 플루토 침니 후드

데코 후드

역류방지댐퍼로 외부 공기유입을 철저히 차단하고 사용은 더욱 쾌적하게 보이지 않는 곳까지 스마트한 후드입니다.



- 1) 모델 : HDC-MSPL600
- 2) 규격 : 598(W)×430(D)×815~1,170(H)
- 3) 무게 : 25kg
- 4) 색상 : 실버, 블랙 / 주소재 : 스테인리스, 강화유리
- 5) 전압 : 220V / 전력 : 60Hz/176w
- 6) 풍량 : 3단 (244/296/379 m<sup>3</sup>/h)
- 7) 소음 : 45/48/55(dB)
- 8) 필터 : 알루미늄 / 램프 : LED
- 9) 자바라 : Ø125 / 1.5M
- 10) 스위치 : 터치식



**POINT**

- 역류방지 댐퍼
- 3단 풍량 조절
- LED 조명
- 알루미늄 필터

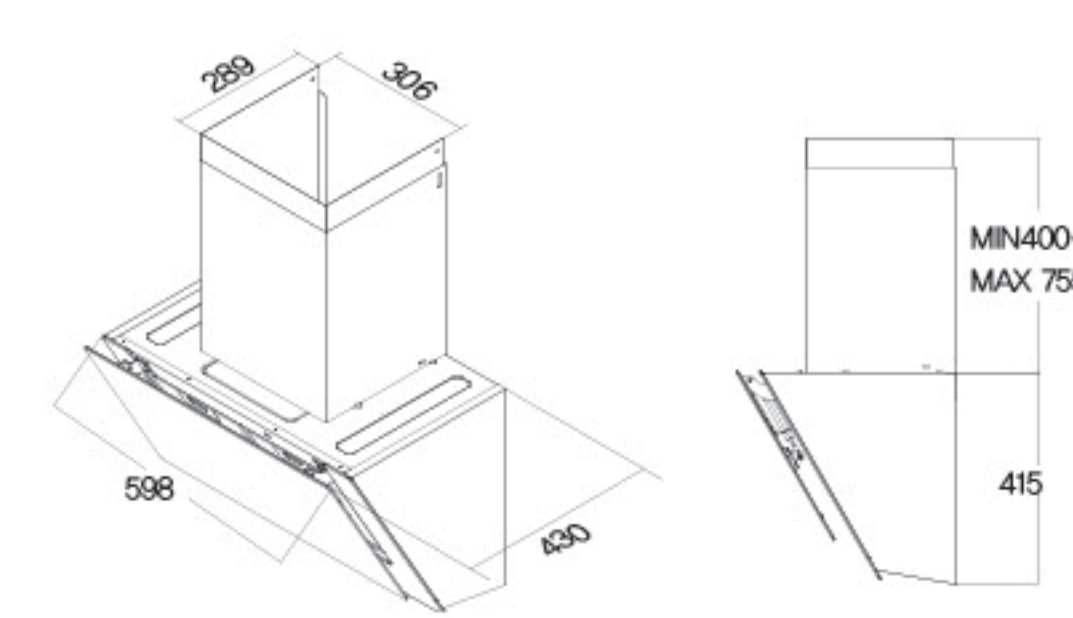

### 슬라이딩 후드

슬라이딩 후드

곡선이 돋보이는 유럽형 ROUND 디자인으로 모던하면서도 절제된 고급스러움을 더합니다.



- 1) 모델 : HDB-MSH63M
- 2) 규격 : 598(W)×255(D)×160(H)
- 3) 무게 : 5kg
- 4) 색상 : 실버 / 주소재 : 아연도금강판 (SGCC)
- 5) 전압 : 220V / 전력 : 60Hz/62w
- 6) 풍량 : 2단 (240/280m³/h)
- 7) 소음 : 50/52(dB)
- 8) 필터 : 알루미늄 / 램프 : LED
- 9) 자바라 : Ø100 / 0.8M
- 10) 스위치 : ROCKER

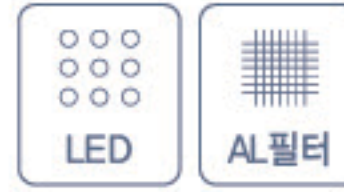

**POINT**

- LED 조명
- 알루미늄 필터
- 우수한 내구성의 알루미늄 바 적용
- 슬림한 주방 인테리어 효과

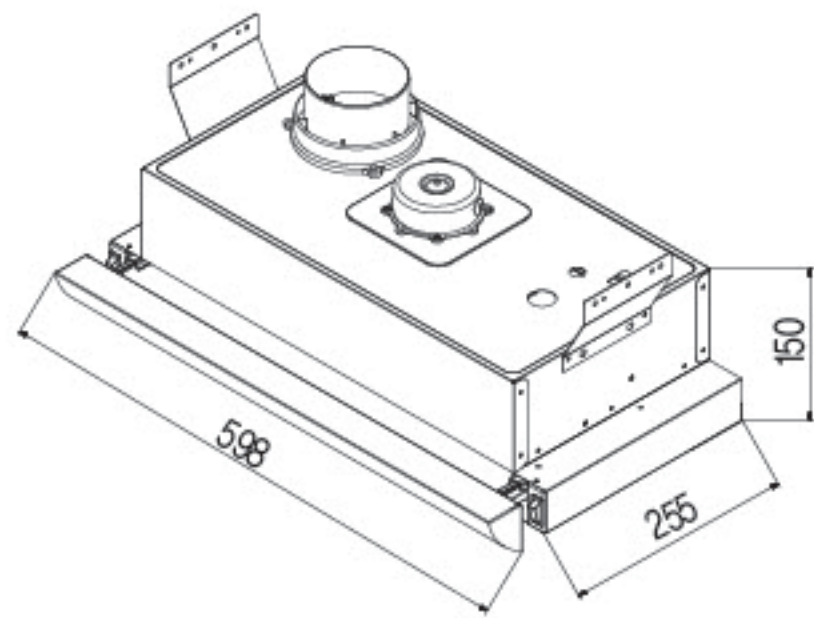

### 블랙바 슬라이딩 후드

슬라이딩 후드

블랙 고광택 패널 적용, LED 조명을 더해 은은한 분위기를 연출하며 저소음 설계와 강력한 흡입력으로 쾌적한 환경을 제공합니다.



- 1) 모델 : HDB-MSB63M
- 2) 규격 : 598(W)×255(D)×160(H)
- 3) 무게 : 5kg
- 4) 색상 : 블랙 / 주소재 : 아연도금강판 (SGCC)
- 5) 전압 : 220V / 전력 : 60Hz/62w
- 6) 풍량 : 2단 (240/280m³/h)
- 7) 소음 : 50/52(dB)
- 8) 필터 : 알루미늄 / 램프 : LED
- 9) 자바라 : Ø100 / 0.8M
- 10) 스위치 : ROCKER

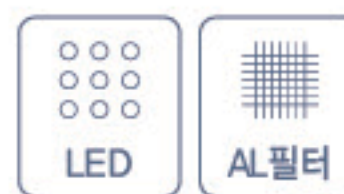

**POINT**

- LED 조명
- 알루미늄 필터
- 저소음 및 흡입력 강화
- 헤어라인 블랙 고광택 표면 연출

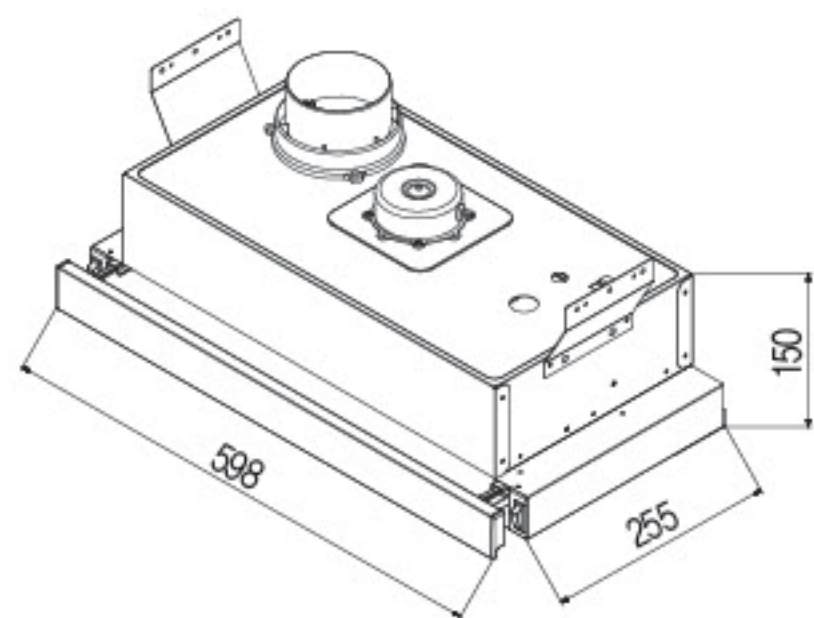

### 하이드 빌트인 후드

매립형 후드

빌트인 시스템으로 깔끔하게 숨겨진 매립형 후드는 공간의 완성도를 높입니다.



- 1) 모델 : HDC-MSHD63M
- 2) 규격 : 598(W)×285(D)×175(H)
- 3) 무게 : 4kg
- 4) 색상 : 실버 / 주소재 : 아연도금강판 (SGCC)
- 5) 전압 : 220V / 전력 : 60Hz/72w
- 6) 풍량 : 2단 (240/280m³/h)
- 7) 소음 : 52/54(dB)
- 8) 필터 : 알루미늄 / 램프 : LED
- 9) 자바라 : Ø125 / 1M
- 10) 스위치 : ROCKER



**POINT**

- 매립형 후드
- 전동댐퍼 (적용가능)
- LED 조명
- 알루미늄 필터

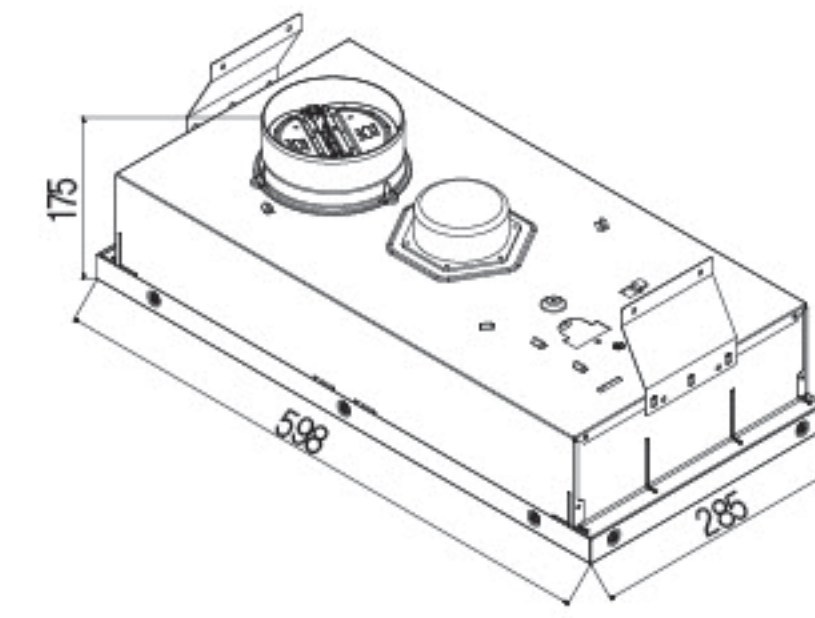

### 갤럭시 후드

통 후드

고급스러운 스테인리스 헤어라인 마감으로 완성도 높은 디자인과 공기 흐름까지 스마트하게 제어합니다.



- 1) 모델 : HDC-MSG60P
- 2) 규격 : 598(W)×395(D)×680(H)
- 3) 무게 : 8kg
- 4) 색상 : 실버 / 주소재 : 스테인리스
- 5) 전압 : 220V / 전력 : 60Hz/82w
- 6) 풍량 : 3단 (220/260/300m³/h)
- 7) 소음 : 50/52/54(dB)
- 8) 필터 : 알루미늄 필터 / 램프 : LED
- 9) 자바라 : Ø125 / 1M
- 10) 스위치 : PUSH



**POINT**

- 전동댐퍼 (적용가능)
- 3단 풍량 조절
- LED 조명
- 알루미늄 필터

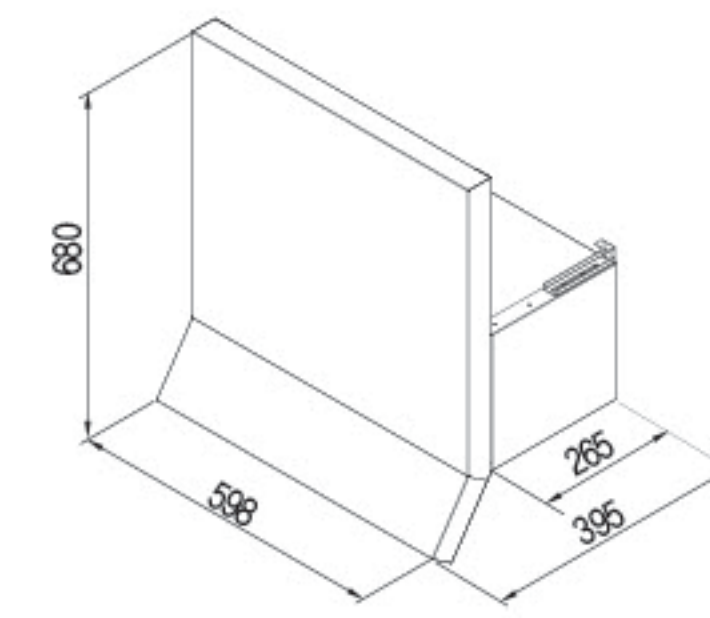

## 마운틴 후드 2

통 후드

Line Side 디자인으로 주방에 세련된 균형을 더하고, 스테인리스 430의 내구성으로 오랜 시간 내구성을 유지합니다.

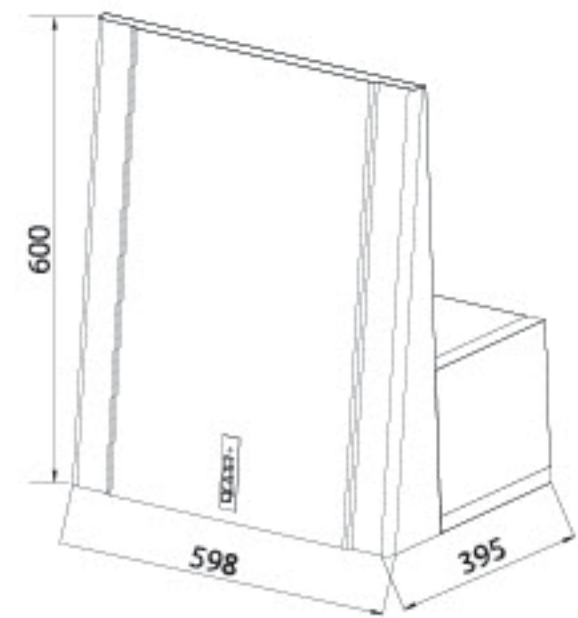

- 1) 모델 : HDC-MS662, MS672
- 2) 규격 : 598(W)×410(D)×600/700(H)
- 3) 무게 : 8kg
- 4) 색상 : 실버 / 주소재 : 스테인리스
- 5) 전압 : 220V / 전력 : 60Hz/82w
- 6) 풍량 : 3단 (220/260/300m³/h)
- 7) 소음 : 50/52/54(dB)
- 8) 필터 : 알루미늄 / 램프 : LED
- 9) 자바라 : Ø125 / 1M
- 10) 스위치 : 전자식



### POINT

- 전동댐퍼 (적용가능)
- 3단 풍량 조절
- LED 조명
- 알루미늄 필터
- Line Side 디자인 적용
- 스테인리스 430 0.6T 소재 마감

## 슬림라인 후드

통 후드

완벽한 일체감으로 품격을 더하는 LED 로고 조명과 주방기구와 자연스럽게 하나 되는 일체형 디자인으로 간결한 주방을 연출합니다.

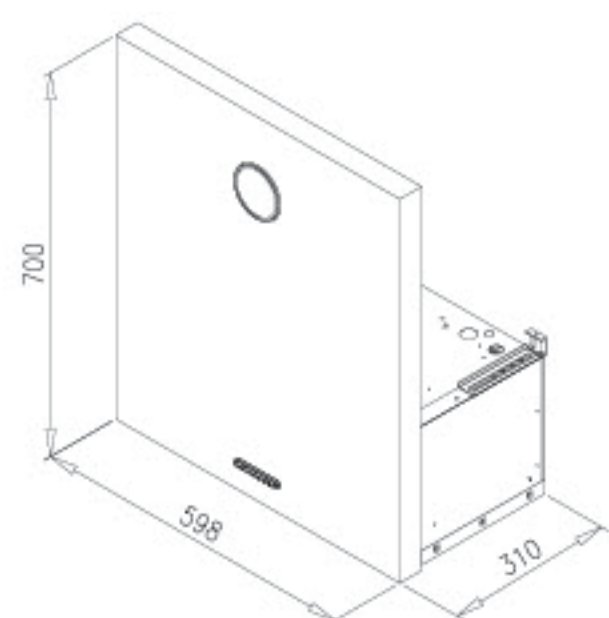

- 1) 모델 : HDC-MSL60P
- 2) 규격 : 598(W)×310(D)×700(H)
- 3) 무게 : 8kg
- 4) 색상 : 실버 / 주소재 : 스테인리스
- 5) 전압 : 220V / 전력 : 60Hz/88w
- 6) 풍량 : 3단 (220/260/300m³/h)
- 7) 소음 : 50/52/54(dB)
- 8) 필터 : 알루미늄 / 램프 : LED
- 9) 자바라 : Ø125 / 1M
- 10) 스위치 : 전자식



### POINT

- 전동댐퍼 (적용가능)
- 3단 풍량 조절
- LED 조명
- 알루미늄 필터
- MSYS 로고 LED 램프

## 블랙 글라스 통 후드

통 후드

블랙글라스의 고급스러운 디자인과 반영구적으로 사용할 수 있는 알루미늄 필터망으로 사용의 편리함을 더합니다.

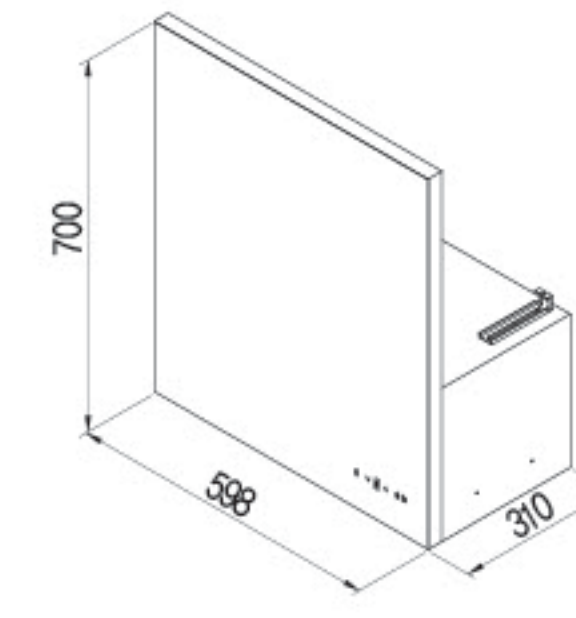

- 1) 모델 : HDC-MSG60BK
- 2) 규격 : 598(W)×310(D)×700(H)
- 3) 무게 : 10kg
- 4) 색상 : 블랙 / 주소재 : 강화글라스, 스테인리스
- 5) 전압 : 220V / 전력 : 60Hz/91w
- 6) 풍량 : 33단 (220/260/300m³/h)
- 7) 소음 : 50/52/54(dB)
- 8) 필터 : 알루미늄 / 램프 : LED
- 9) 자바라 : Ø125 / 0.8M
- 10) 스위치 : 터치식



### POINT

- 전동댐퍼 (적용가능)
- 3단 풍량 조절
- LED 조명
- 알루미늄 필터 (3중)

## 글라스 후드 화이트

통 후드

세련된 화이트글라스의 디자인으로 주방의 품격을 높이고 반영구적 알루미늄 필터망으로 관리의 번거로움을 덜었습니다.



- 1) 모델 : HDC-MSG60WH
- 2) 규격 : 598(W)×310(D)×700(H)
- 3) 무게 : 10kg
- 4) 색상 : 화이트 / 주소재 : 강화글라스, 스테인리스
- 5) 전압 : 220V / 전력 : 60Hz/91w
- 6) 풍량 : 3단 (220/260/300m³/h)
- 7) 소음 : 50/52/54(dB)
- 8) 필터 : 알루미늄 / 램프 : LED
- 9) 자바라 : Ø125 / 0.8M
- 10) 스위치 : 터치식



### POINT

- 전동댐퍼 (적용가능)
- 3단 풍량 조절
- LED 조명
- 알루미늄 필터 (3중)



## Cooktop

정교한 화력과 직관적인 컨트롤로 요리의 완성도를 높여주는 쿡탑,  
디자인과 안전 기능을 더해 주방의 품격을 완성합니다.



**NEW/ MK 후드일체형 인덕션**

PREMIUM

ALL IN ONE

인덕션과 후드를 하나로 담은 '후드일체형 인덕션'으로 더 깔끔하고 스마트하게 주방을 업그레이드합니다.



- 1) 규격 : 830(W)×515(D)×200(H)
- 2) 상판타공 : 760(W)×496(D)×220(H)
- 3) 무게 : 20kg
- 4) 색상 : 블랙 / 재질 : 세라믹글라스
- 5) 전력 : 소비전력 7,360W (인덕션 7,200W / 후드 1,600W)
- 6) 전원 : 220V 60Hz
- 7) 출력 : 1~8단계, b(Boost)
- 8) 풍량 : b단 730 / 8단 680 / 7단 550
- 9) 소음 : b단 73 / 8단 71 / 7단 65

**POINT**

- 실내 재순환형 (탄소필터 포함)
- 후드와 인덕션 연동 작동
- 브릿지 구조의 플렉스 존 화구 (다양한 크기의 용기 가능)
- 인덕션 전원시 후드 자동 전원 ON
- 스마트한 후드 풍량 조절 시스템 (인덕션 가동 중 화력 변화시, 후드 풍량이 자동으로 조절)

MK : 이탈리아에서 디자인되고, 유럽에서 판매하는 프리미엄 글로벌 주방가전 브랜드입니다.



설치 가이드

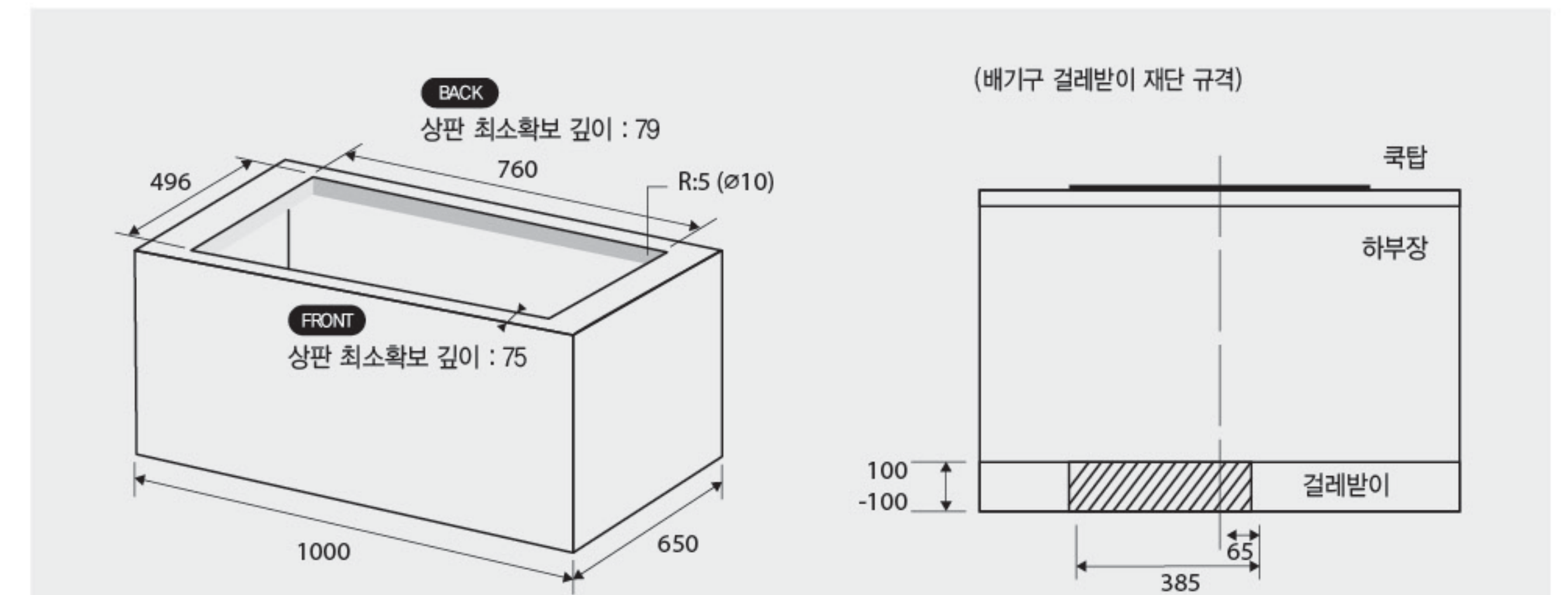

※타공 사이즈 : 760×496 / 장 내부 높이(최소) : 220

**[주의 사항]**

- 본 기기는 고출력 기기로서, 전기면허를 갖춘 시공사가 사전에 배선작업 완료 후 설치해야 합니다.
- 본 기기를 식기세척기, 냉장고, 세탁기 등 다른 기기 위에 설치하지 마십시오.
- 타 기기로부터 침투되는 습기로 인해 전기회로 장치가 손상될 수 있습니다.

### 인덕션 3구 (블랙)

인덕션

안전과 편의를 한 번에 갖춘 스마트 쿡탑의 새로운 기준입니다.



- 1) 모델 : CTB-MS513YD BK (빌트인)
- 2) 규격 : 590(W)×510(D)×60(H)
- 3) 상판타공 : 560(W)×480(D)
- 4) 색상 : 블랙 / 재질 : 세라믹글라스, 알루미늄
- 5) 전력 : 인덕션(대) 2,000W / (중) 2,000W / (소) 1,100W
- 6) 전원 : 220V 60Hz



POINT

- 9단계 화력조절
- 타이머기능
- 상판잔열 표시 (30도 이하시 소등)
- 빠른 조리를 위한 터보기능
- 과열시 자동전원차단
- 차일드락 (오작동 방지 잠금기능)
- FREE ZONE (용기위치, 자동감지)
- 사용 중 일시정지

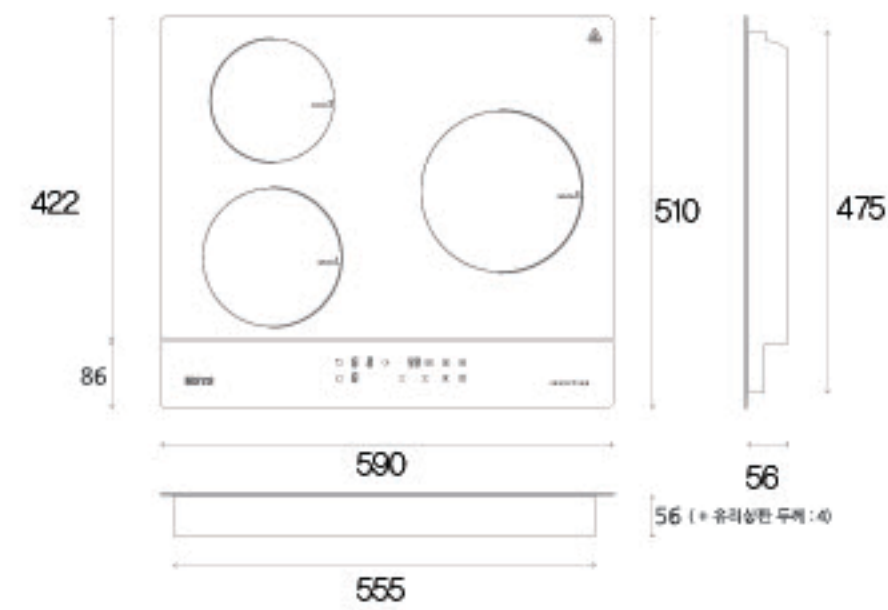

### 인덕션 3구 (화이트)

인덕션

감각적인 화이트 컬러 디자인과 다양한 스마트 안전·조절 기능으로 완벽한 조리를 완성합니다.

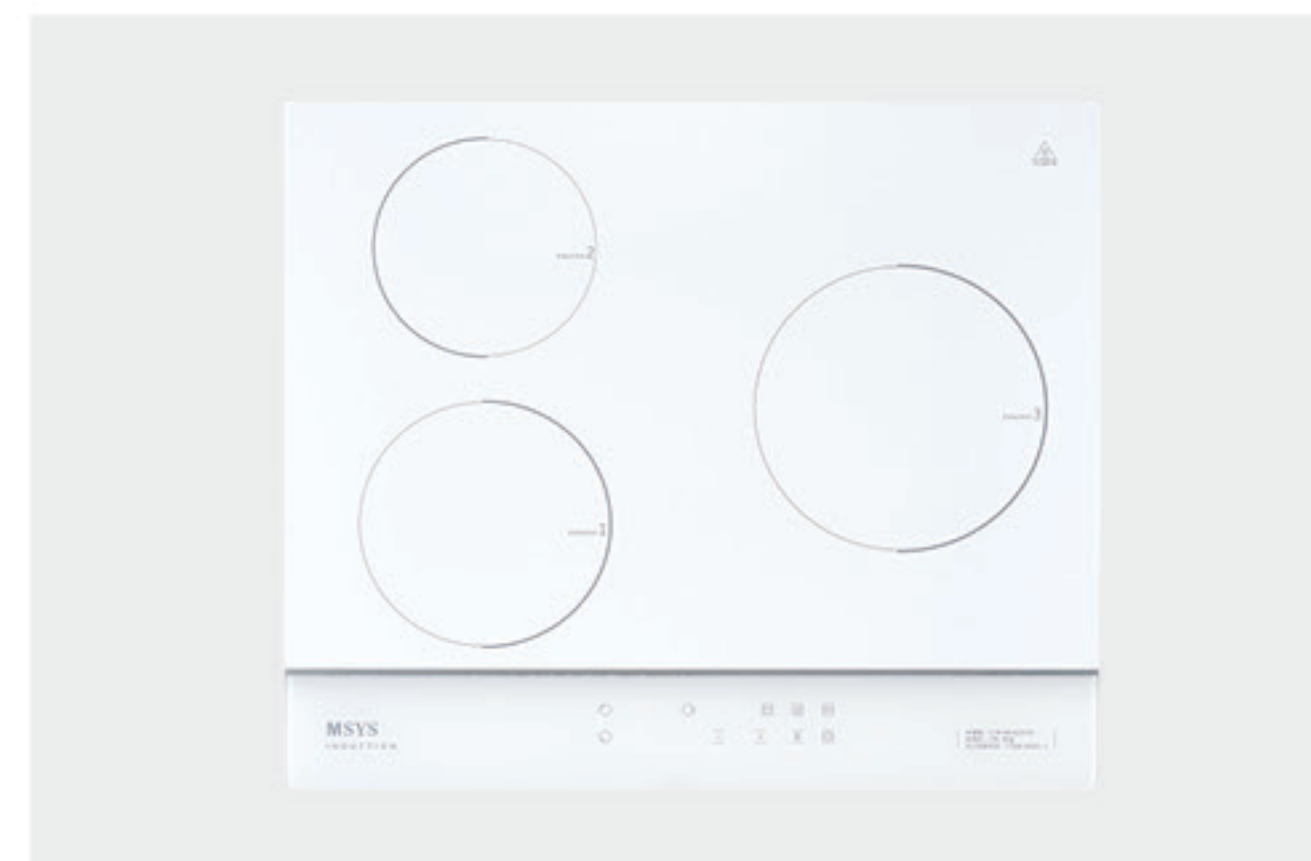

- 1) 모델 : CTB-MS523YD WH (빌트인)
- 2) 규격 : 590(W)×510(D)×60(H)
- 3) 상판타공 : 560(W)×480(D)
- 4) 색상 : 화이트 / 재질 : 세라믹글라스, 알루미늄
- 5) 전력 : 인덕션(대) 2,000W / (중) 2,000W / (소) 1,100W
- 6) 전원 : 220V 60Hz



POINT

- 9단계 화력조절
- 타이머기능
- 상판잔열표시(30도 이하시 소등)
- 빠른 조리를 위한 터보기능
- 과열시 자동전원차단
- 차일드락 (오작동 방지 잠금기능)
- FREE ZONE (용기위치, 자동감지)
- 사용 중 일시정지

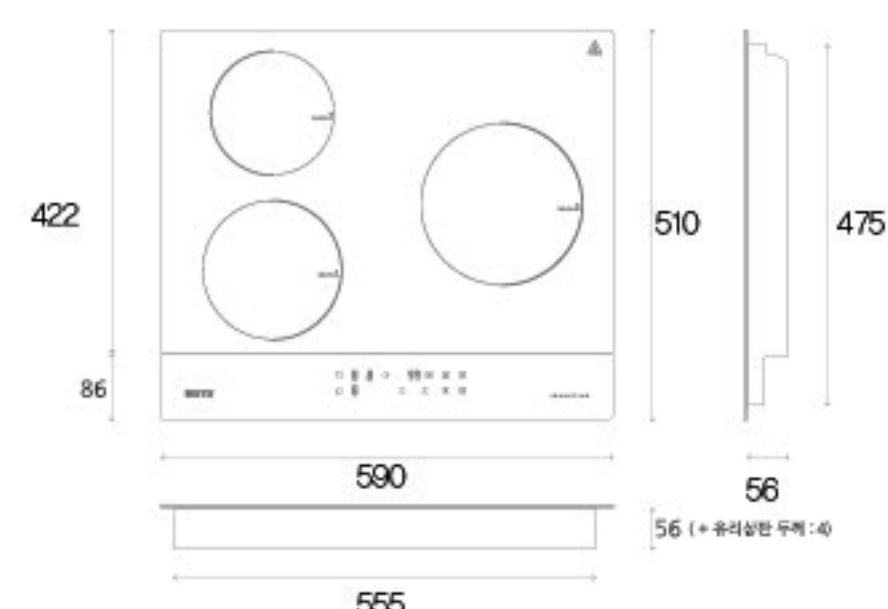

### 하이브리드 전기 쿡탑 3구

전기 쿡탑

고온주의 알림, 잠금기능, 자동 전원 차단기까지 당신의 요리를 보다 안전하고 완벽하게 만들어줍니다.

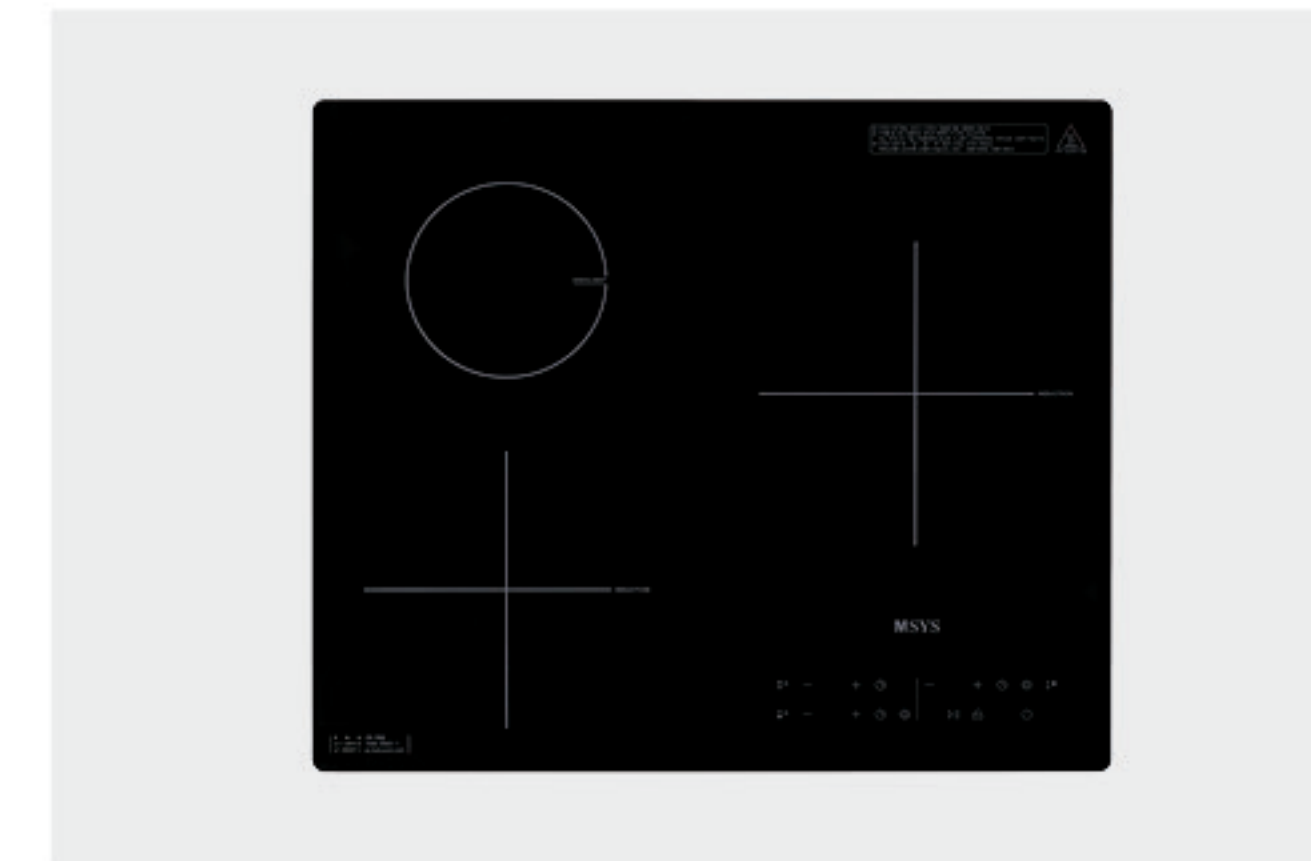

- 1) 모델 : CTB-MSF420E (빌트인)
- 2) 규격 : 590(W)×510(D)×73.6(H)
- 3) 상판타공 : 560(W)×480(D)
- 4) 색상 : 블랙 / 재질 : 세라믹글라스, 알루미늄
- 5) 전력 : 인덕션(중) 1,800W / 터보 2,000W / (소) 1,300W  
하이브리드(더블) 2,000W / (싱글) 1,000W
- 6) 전원 : 220V 60Hz



POINT

- 9단계 화력조절
- 타이머기능
- 상판잔열 표시 (30도 이하시 소등)
- 빠른 조리를 위한 터보기능
- 과열시 자동전원차단
- 차일드락 (오작동 방지 잠금기능)
- FREE ZONE (용기위치, 자동감지)
- 사용 중 일시정지

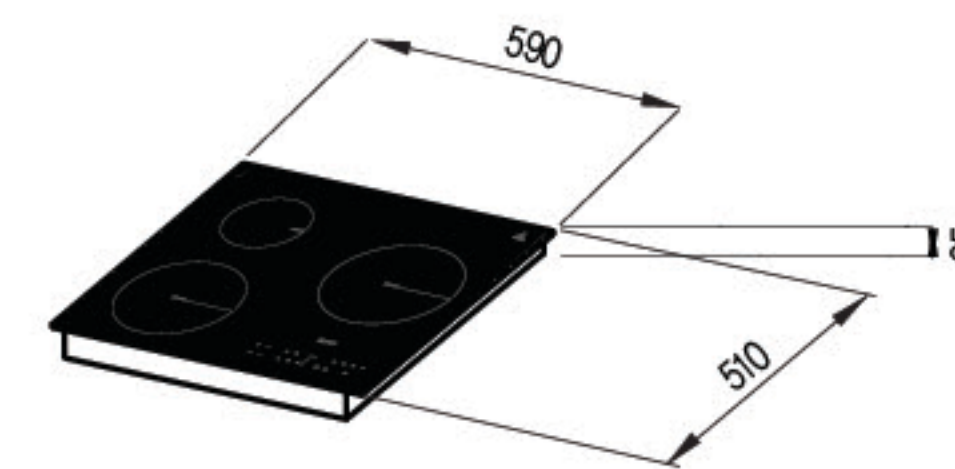

### 전기 쿡탑 1구

전기 쿡탑

온도과승 방지(서미스터기능) 방지 기능으로 안전을 지키고 가스 대비 고효력 버너로 조리 시간을 줄였습니다.



- 1) 모델 : CTB-MSC310E (빌트인)
- 2) 규격 : 290(W)×360(D)×50(H)
- 3) 상판타공 : 265(W)×340(D)
- 4) 색상 : 블랙 / 재질 : 세라믹글라스, 알루미늄
- 5) 전력 : 하이라이트(소) 1,800W
- 6) 전원 : 220V 60Hz



POINT

- 9단계 화력조절 온도설정
- 타이머기능
- 상판잔열표시
- 과열시 자동전원 차단

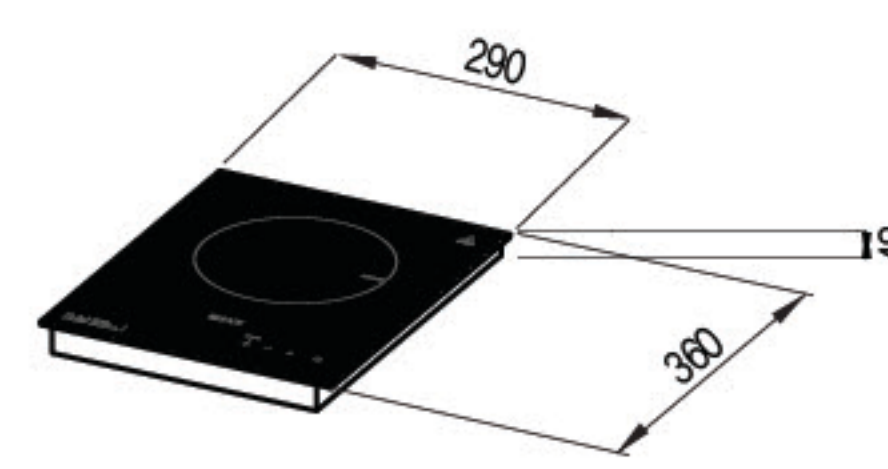

### 전기 쿡탑 3구

전기 쿡탑

가스 대비 고효력으로 조리시간을 단축하고 단계별 화력제어 기능으로 안전까지 잡은 쿡탑으로 안심하고 사용할 수 있습니다.



- 1) 모델 : CTB-MS330E (빌트인)
- 2) 규격 : 580(W)×510(D)×50(H)
- 3) 상판타공 : 560(W)×480(D)
- 4) 색상 : 블랙 / 재질 : 세라믹글라스, 알루미늄
- 5) 전력 : 하이라이트(중) 더블 2,000W / 싱글 1,000W (소) 1,100W  
하이라이트(대) 더블 2,200W / 싱글 1,100W
- 6) 전원 : 220V 60Hz



POINT

- 9단계 화력조절
- 타이머기능
- 상판잔여 표시 (30도 이하시 소등)
- 빠른 조리를 위한 터보기능
- 과열시 자동전원차단
- 차일드락 (오작동 방지 잠금기능)
- FREE ZONE (용기위치, 자동감지)
- 사용 중 일시정지

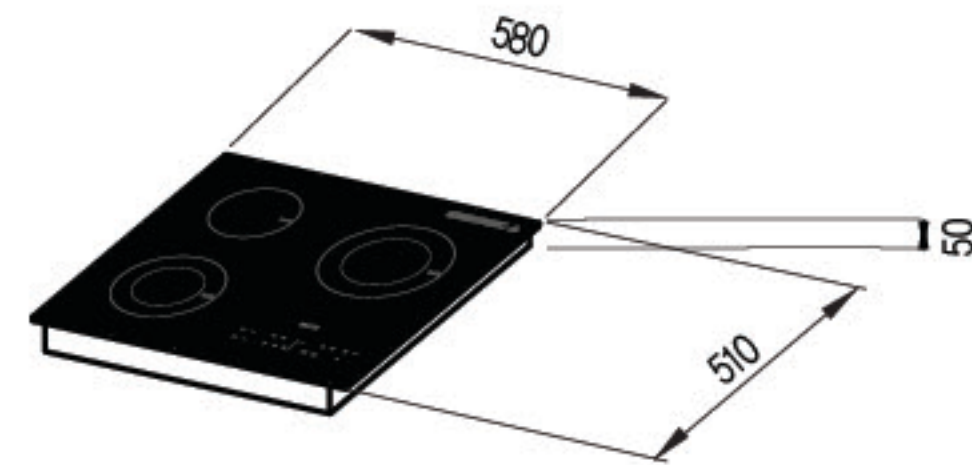

### 전기 쿡탑 2구

전기 쿡탑

온도과승 방지(서미스터기능) 방지 기능으로 안전을 지키고 가스 대비 고효력 버너로 조리 시간을 줄였습니다.



- 1) 모델 : CTB-MS320E (빌트인)
- 2) 규격 : 290(W)×520(D)×50(H)
- 3) 상판타공 : 265(W)×500(D)
- 4) 색상 : 블랙 / 재질 : 세라믹글라스, 알루미늄
- 5) 전력 : 하이라이트(중) 1,800W / (소) 1,100W
- 6) 전원 : 220V 60Hz



POINT

- 9단계 화력조절 온도설정
- 타이머기능
- 상판잔여표시
- 과열시 자동전원 차단

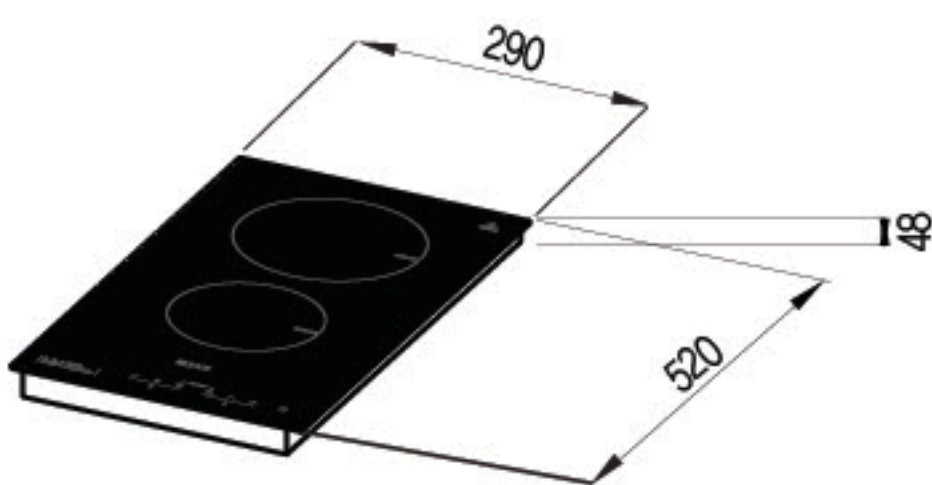

### 쿡탑 3구

가스 쿡탑

과열방지장치와 열전대식 안전장치(T/C)로 안전한 요리를 보장하고 상부밀폐형 설계로 항상 깨끗하고 깔끔하게 유지합니다.



- 1) 모델 : CTB-MS363H (빌트인)
- 2) 규격 : 580(W)×460(D)×88(H)
- 3) 상판타공 : 554(W)×430(D)
- 4) 색상 : 실버(바디), 블랙(그레이트) / 재질 : 스테인리스 스틸
- 5) 전력 : 대버너(우) 4.0kW / 대버너(좌) 3.1kW  
소버너(좌) 1.8kW (Total 8.4kW)



POINT

- 듀얼노즐
- 스마트안전센서 버너
- 열전대식 안전장치 (T/C적용)

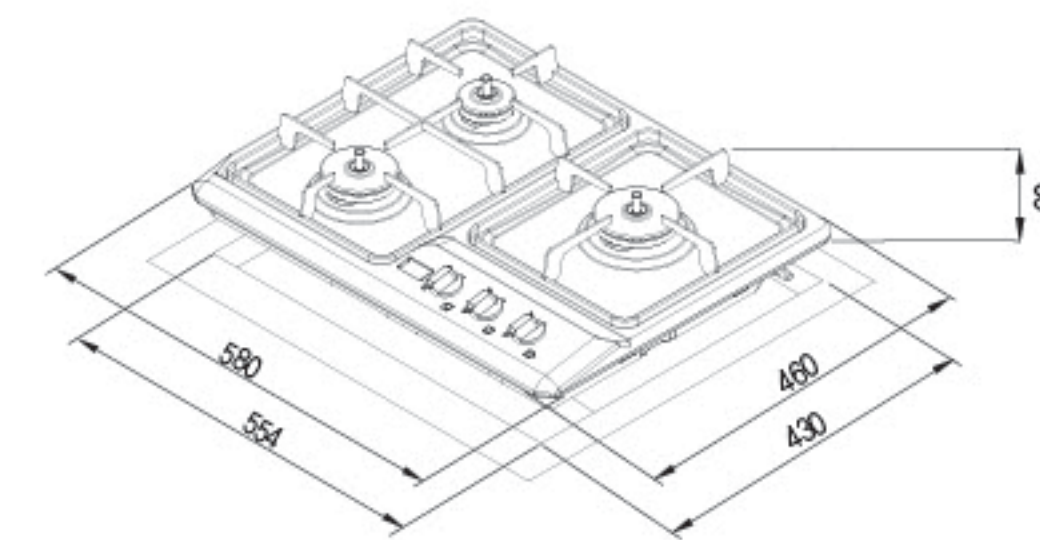

### 쿡탑 2구

가스 쿡탑

소화안전장치와 HI-CUT 자동소화 기능으로 안심하고 집중할 수 있는 완벽한 조리 환경을 제공합니다.

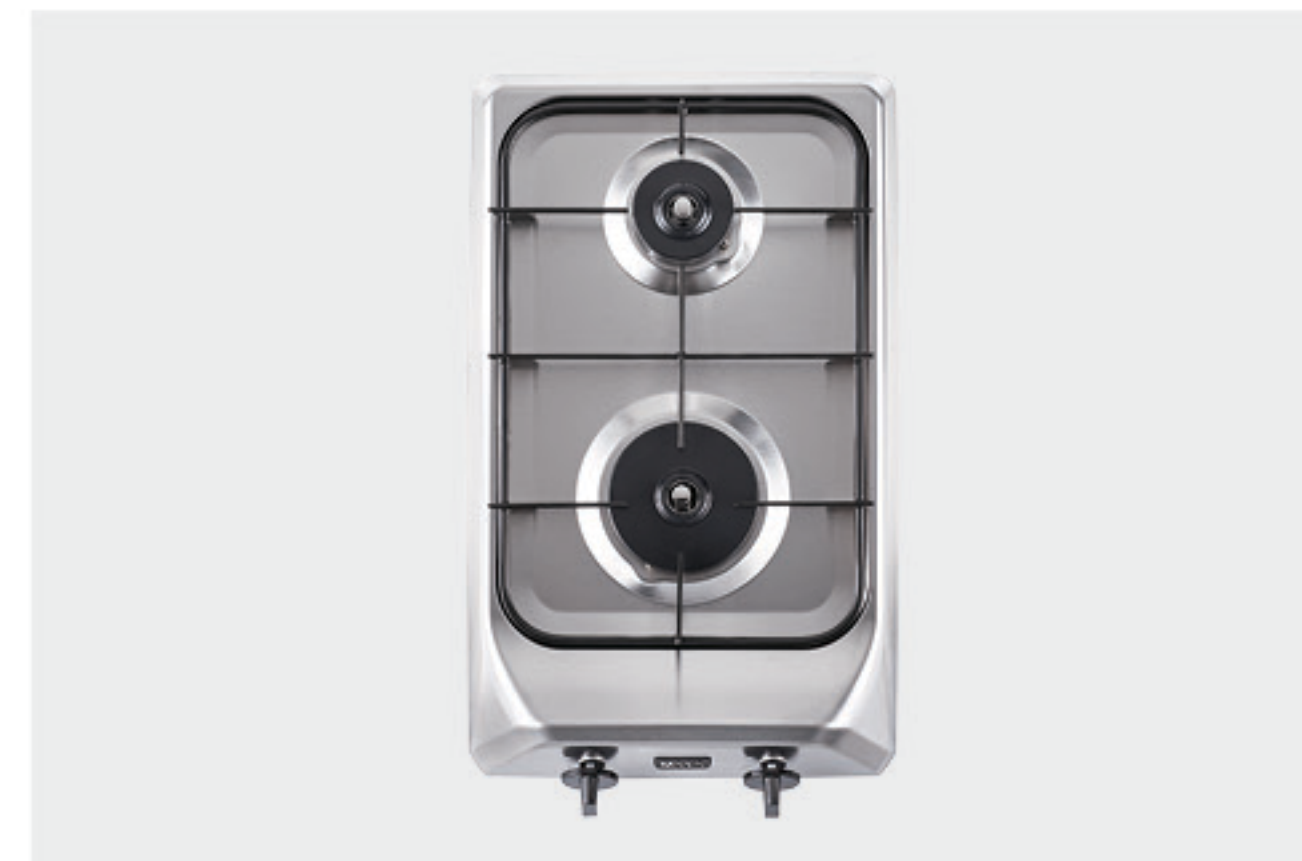

- 1) 모델 : CTB-MS252H (빌트인)
- 2) 규격 : 290(W)×480(D)×91(H)
- 3) 상판타공 : 259~261(W)×437~439(D)
- 4) 색상 : 실버(바디), 블랙(그레이트) / 재질 : 스테인리스 스틸
- 5) 전력 : LNG 대버너 3.2kW / 소버너 1.8kW (Total 4.8kW)  
LPG 대버너 2.8kW / 소버너 1.5kW, (Total 4.2kW)



POINT

- 듀얼노즐
- 스마트안전센서 버너
- 열전대식 안전장치 (T/C적용)

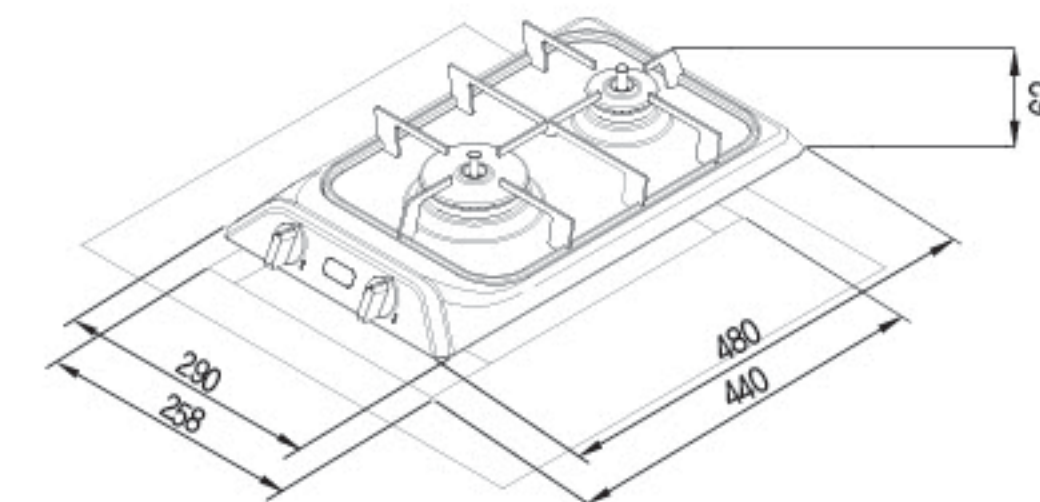



## Sink Bowl

디테일에서 완성되는 프리미엄 싱크볼,  
실용성과 디자인을 모두 만족시킵니다.

싱크볼 : MSYS ReSilent 85  
입수전 : 26년 출시 예정  
품질 향상을 위해 실제 사양은 이미지와 다를 수 있습니다.



# ReSilent series

리폼사각 싱크볼

Detail

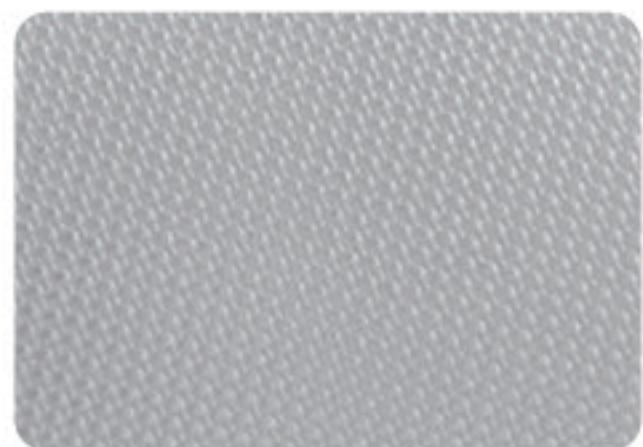

표면 엠보 (ReSilent 85, 97)



표면 엠보 (ReSilent 85B, 830B)

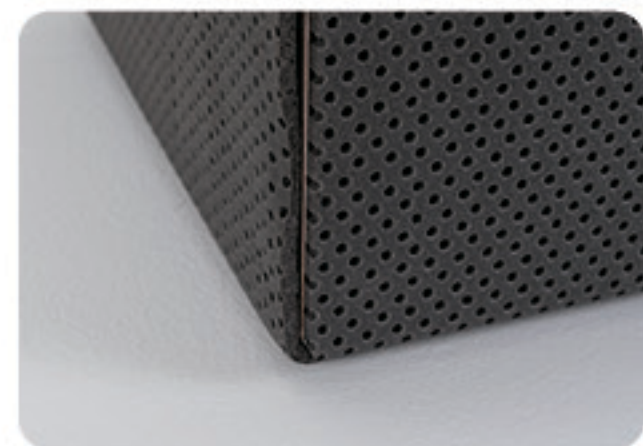

고품질 방음 패드 (5면)



엠보 배수구 캡 (ReSilent 85, 97)

### 01. 엠보 코팅

고급스러운 표면처리와 물 얼룩, 스크래치에 강하며 오랜기간 깔끔하게 관리할 수 있습니다.

### 02. 에코 실버 나노코팅

녹발생, 세균번식을 막는 내오염 항균코팅으로 싱크볼을 청결하게 유지할 수 있습니다.

### 03. 고품질 방음패드

5면에 방진패드 적용으로 소음과 진동을 흡수하며 결로 방지효과로 관리가 편리합니다.

### 04. 엠보 배수구 캡

싱크볼 표면과 조화로운 엠보 표면 배수구 캡이 세련되고 고급스러운 주방 분위기를 완성합니다.

## NEW/ ReSilent 85 (온라인/오프라인)

PREMIUM

리폼사각 싱크볼



- 1) 모델 : SSUS00232
- 2) 타입 : 리폼사각 (오버홀 무)
- 3) 규격 : 외부 850(W)×515(D)×235(H)  
내부 780(W)×400(D)
- 4) 타공 : 820(W)×485(D)/R8
- 5) 색상 : 실버(무광)
- 6) 재질 : 스테인리스 스틸
- 7) 포장 : 박스포장
- 8) 두께 : 볼 1.2T / 날개 3.0T
- 9) 구성 : 볼, 싱크망, 세제망, 배수구커버

POINT

- 전체 엠보 적용
- 에코 실버 나노코팅 적용
- 모서리 10R
- 5면 블랙홀 방음패드
- 5면 PE 결로방지패드 부착

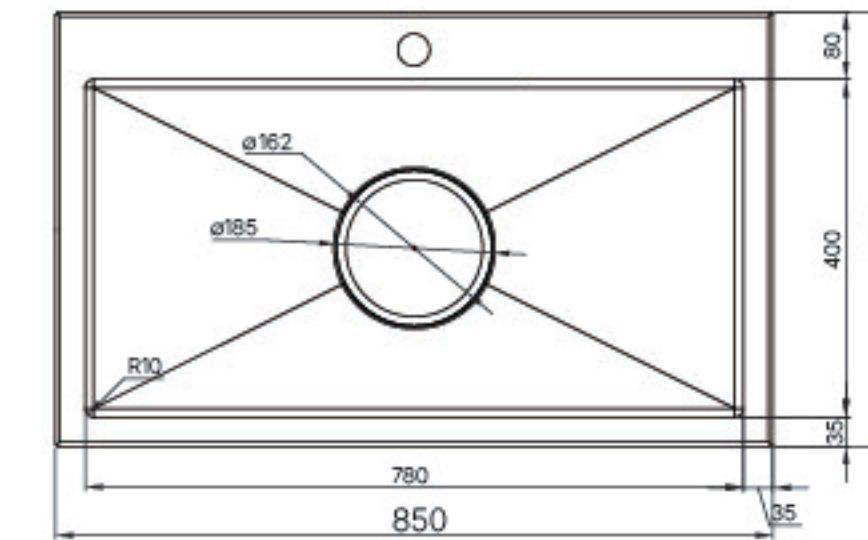

## NEW/ ReSilent 97 (온라인/오프라인)

PREMIUM

리폼사각 싱크볼



- 1) 모델 : SSUS00233
- 2) 타입 : 리폼사각 (오버홀 무)
- 3) 규격 : 외부 970(W)×525(D)×243(H)  
내부 890(W)×400(D)
- 4) 타공 : 940(W)×485(D)/R8
- 5) 색상 : 실버(무광)
- 6) 재질 : 스테인리스 스틸
- 7) 포장 : 박스포장
- 8) 두께 : 볼 1.2T / 날개 3.0T
- 9) 구성 : 볼, 싱크망, 세제망, 배수구커버

POINT

- 전체 엠보 적용
- 에코 실버 나노코팅 적용
- 모서리 10R
- 5면 블랙홀 방음패드
- 5면 PE 결로방지패드 부착

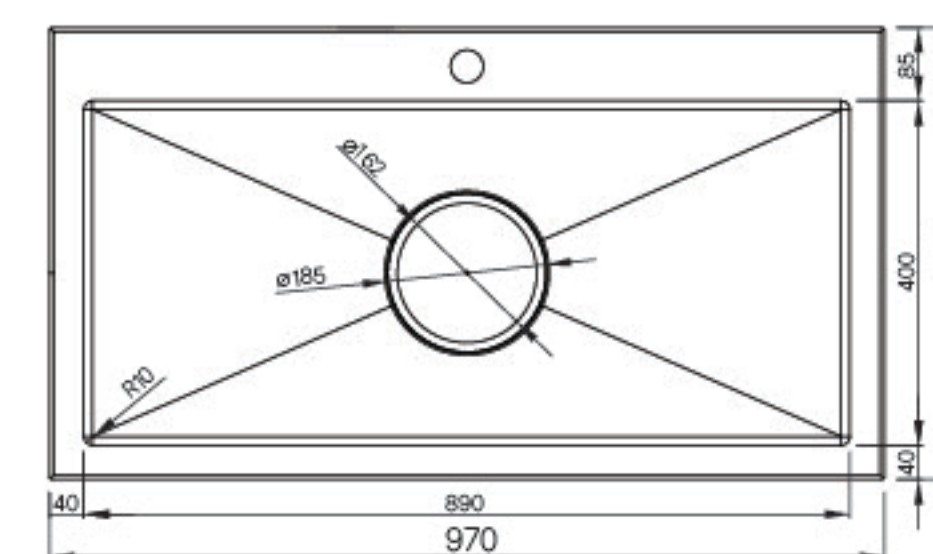

**NEW** ReSilent 85B (온라인/오프라인)

PREMIUM

리폼사각 싱크볼

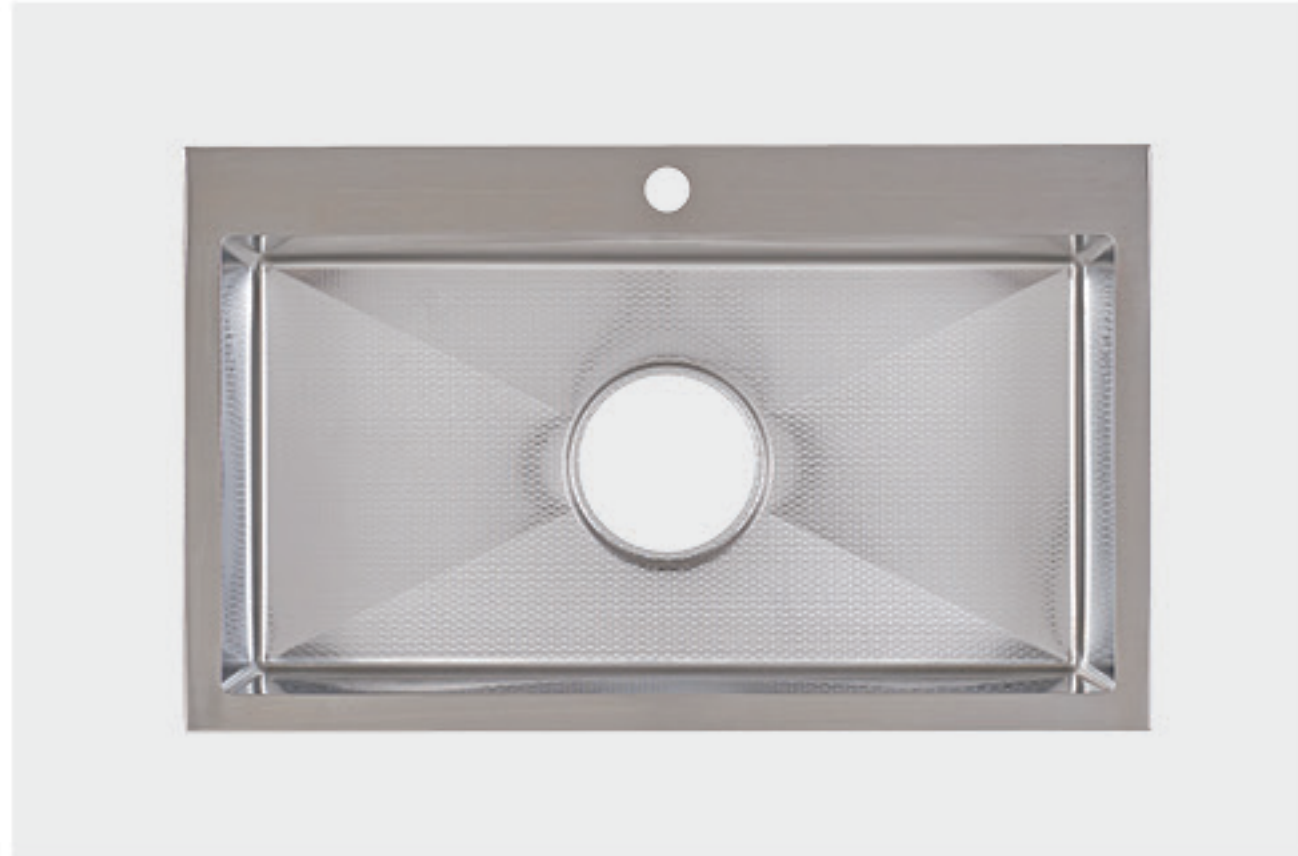

- 1) 모델 : SSUS00234
- 2) 타입 : 리폼사각 (오버홀 무)
- 3) 규격 : 외부 850(W)×515(D)×235(H)  
내부 780(W)×400(D)
- 4) 타공 : 820(W)×485(D)/R8
- 5) 색상 : 실버(무광)
- 6) 재질 : 스테인리스 스틸
- 7) 포장 : 박스포장
- 8) 두께 : 볼 1.0T / 날개 2.0T
- 9) 구성 : 볼, 싱크망, 세제망, 배수구커버

POINT

- 바닥 엠보 적용
- 에코 실버 나노코팅 적용
- 모서리 10R
- 5면 블랙홀 방음패드
- 5면 PE 결로방지패드 부착

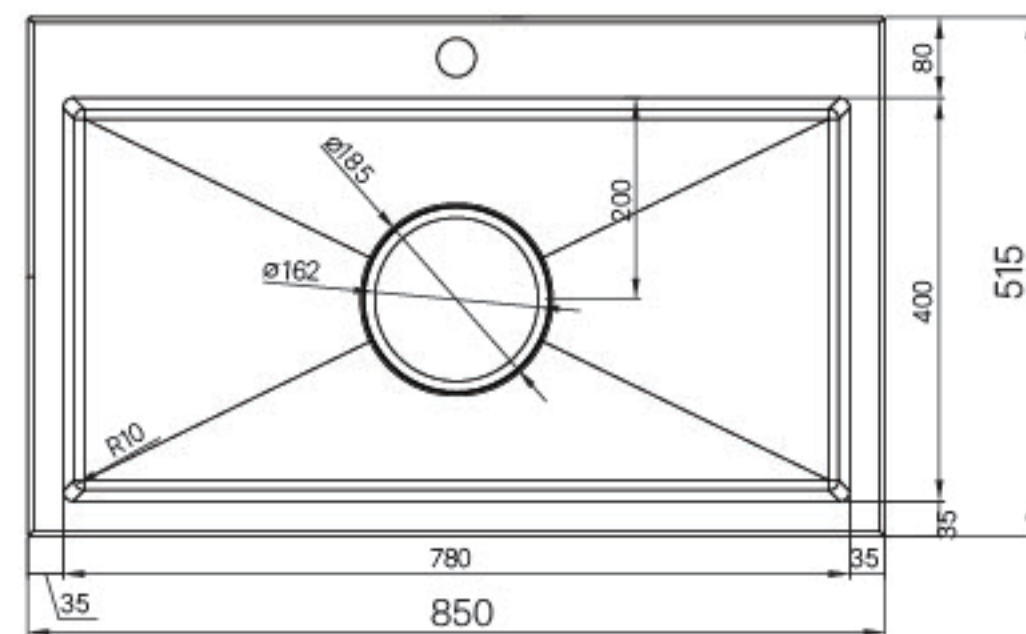

**NEW** Silent 830B (온라인/오프라인)

PREMIUM

사각언더 싱크볼

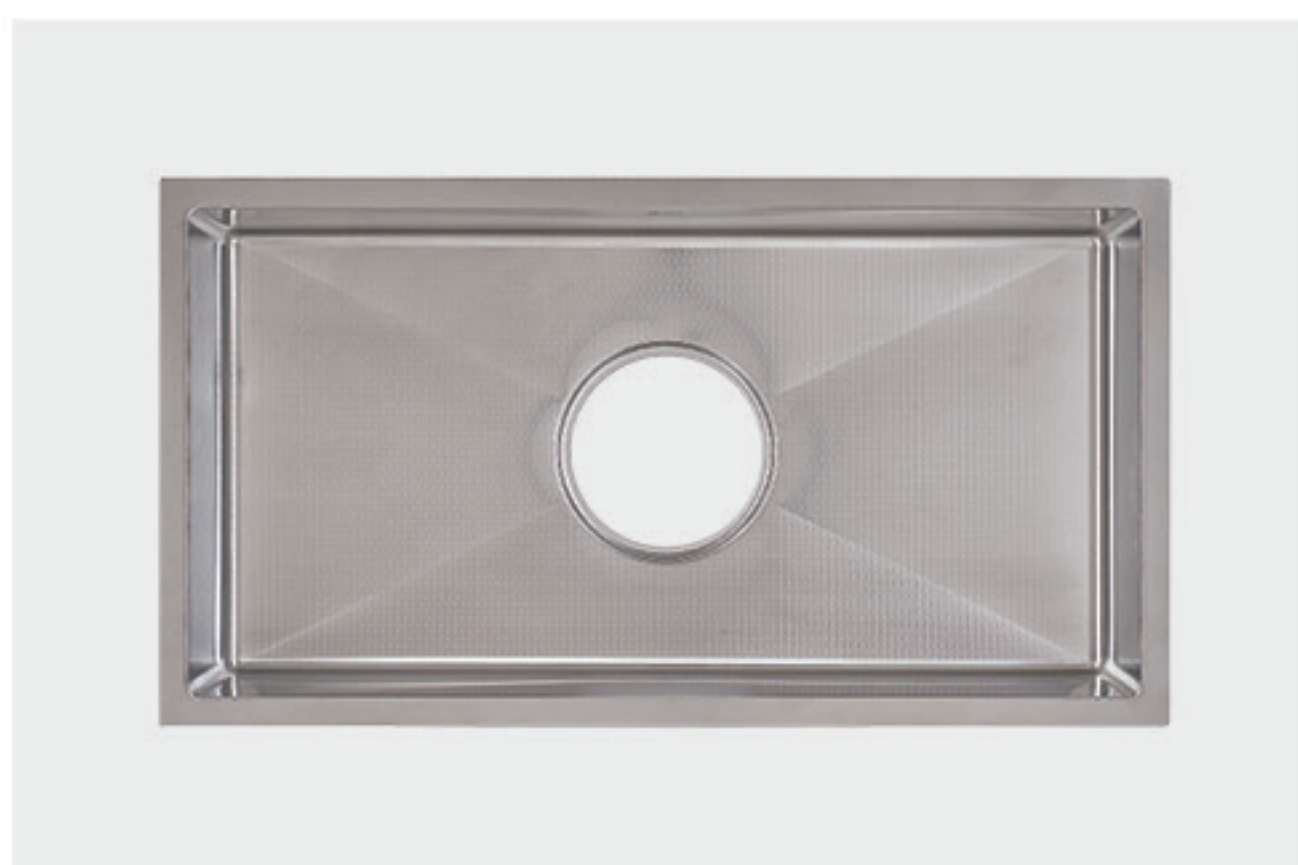

- 1) 모델 : SSUS00231
- 2) 타입 : 언더싱크 (오버홀 무)
- 3) 규격 : 외부 830(W)×450(D)×228(H)  
내부 780(W)×400(D)
- 4) 타공 : 786(W)×406(D)/R8
- 5) 색상 : 실버(무광)
- 6) 재질 : 스테인리스 스틸
- 7) 포장 : 박스포장
- 8) 두께 : 볼 1.0T / 날개 1.0T
- 9) 구성 : 볼, 싱크망, 세제망, 배수구커버

POINT

- 바닥 엠보 적용
- 에코 실버 나노코팅 적용
- 모서리 10R
- 5면 블랙홀 방음패드
- 5면 PE 결로방지패드 부착

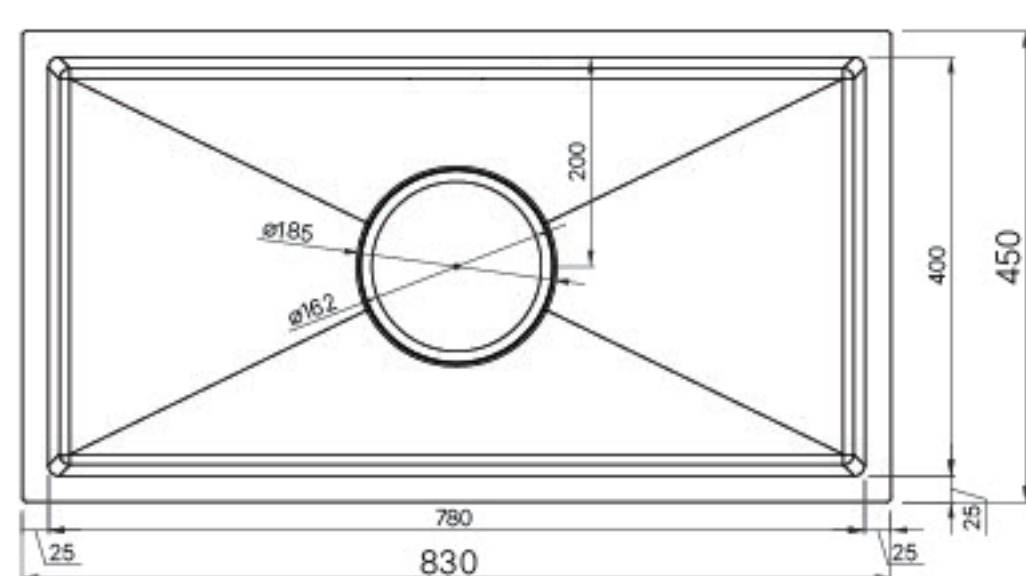

**NEW** MSPEC 85 (온라인/오프라인)

PREMIUM

사각언더 싱크볼



- 1) 모델 : SSUS00230
- 2) 타입 : 언더싱크 (오버홀 무)
- 3) 규격 : 외부 850(W)×515(D)×204(H)  
내부 790(W)×400(D)
- 4) 타공 : 820(W)×485(D) / R40
- 5) 색상 : 실버(무광)
- 6) 재질 : 스테인리스 스틸
- 7) 포장 : 박스포장
- 8) 두께 : 볼 0.8T / 날개 0.8T
- 9) 구성 : 볼, 싱크망, 세제망, 배수구커버

POINT

- 전체 엠보 적용
- 에코 실버 나노코팅 적용
- 모서리 20R
- 1면 AL 방음패드
- 4면 PE 결로방지패드 부착

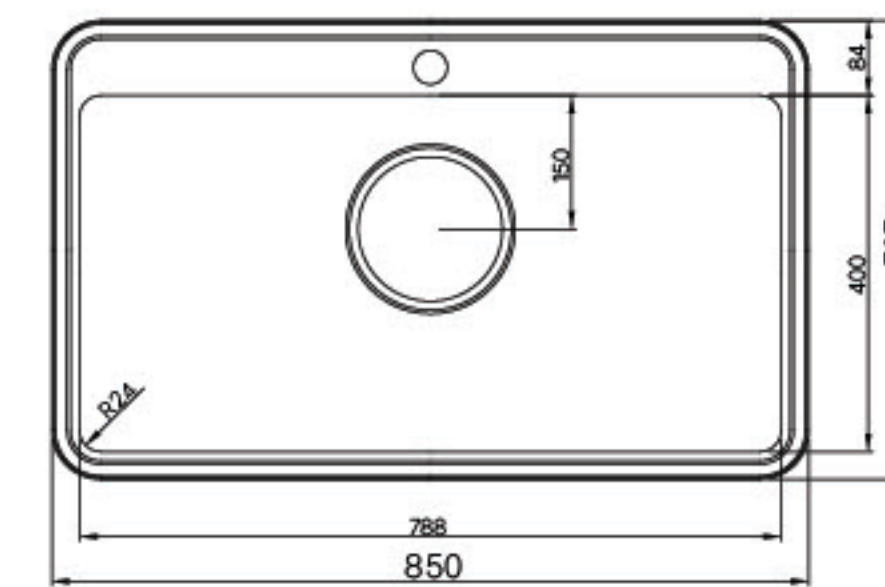

RSQ900 싱크볼

사각언더 싱크볼



- 1) 모델 : SSUS00227
- 2) 타입 : 언더싱크 (오버홀 무)
- 3) 규격 : 외부 950(W)×450(D)×236(H)  
내부 900(W)×400(D)
- 4) 타공 : 906(W)×406(D) / R8
- 5) 색상 : 실버(무광)
- 6) 재질 : 스테인리스 스틸
- 7) 포장 : 박스포장
- 8) 두께 : 1.2T

POINT

- ST304 (18/8) BA소재
- 하부면 P/E PAD (물 맺힘 방지)
- 하부패드 (2T 알루미늄패드+5T 블랙홀패드적용)
- KS인증
- 옵션 : 배수구, 도마, 싱크망, 코팅

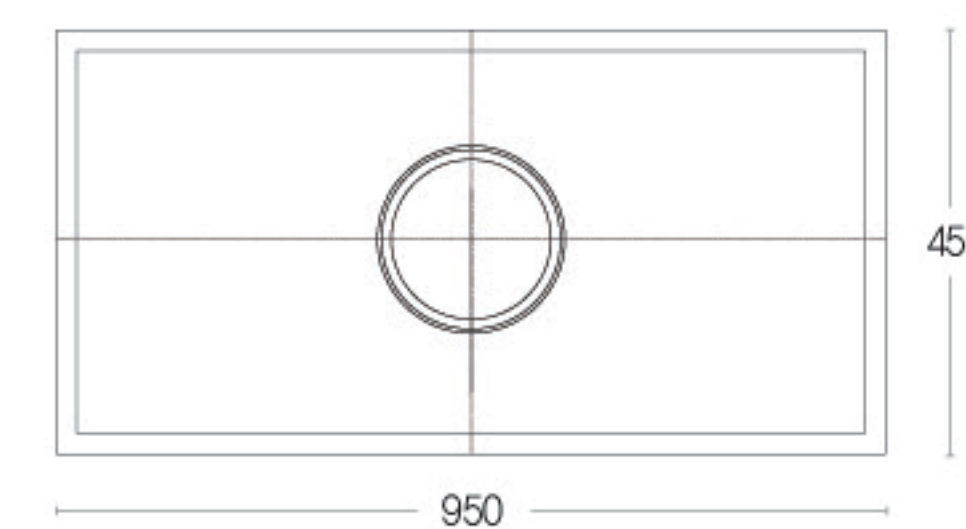

RSQ600 싱크볼

사각언더 싱크볼

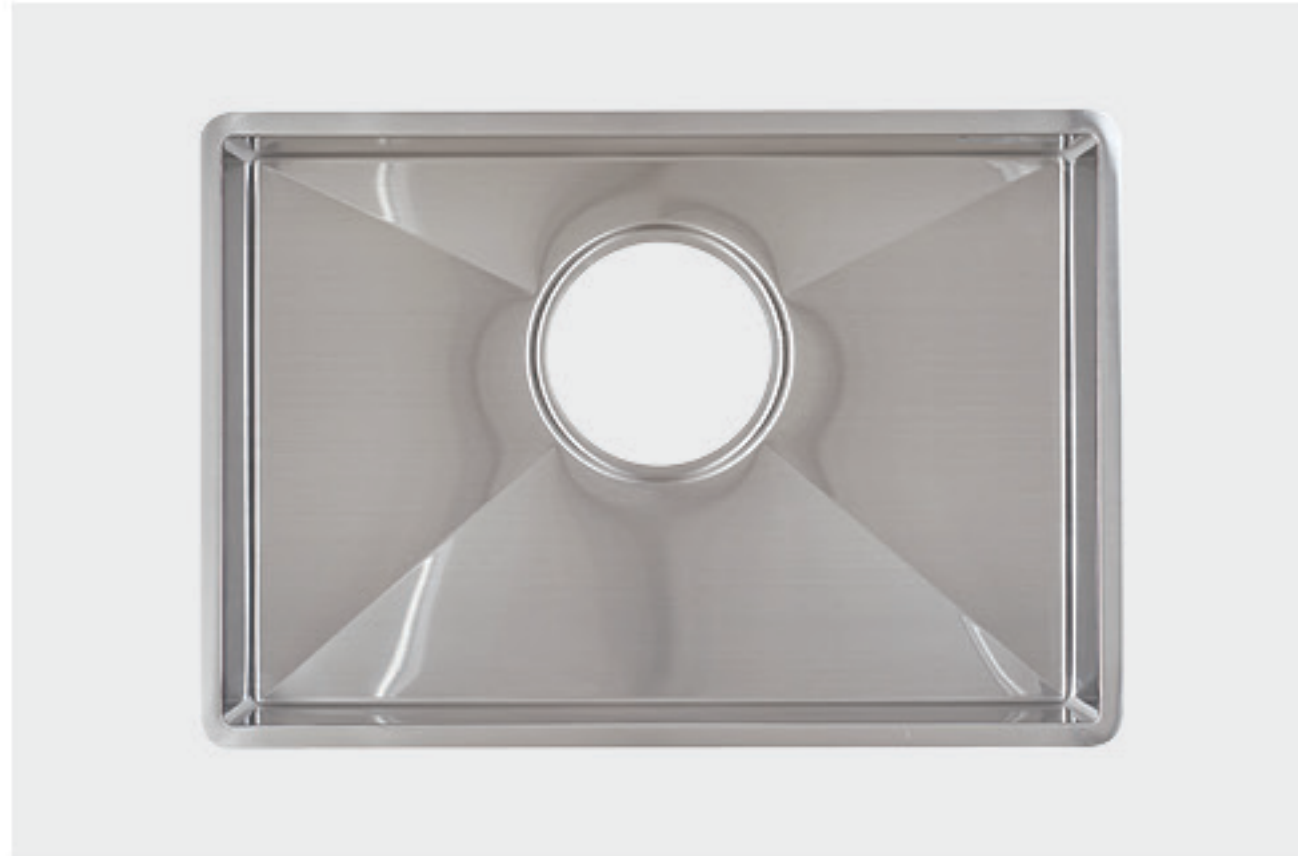

- 1) 모델 : SSAS00237
- 2) 타입 : 언더싱크 (오버홀 유)
- 3) 규격 : 외부 630(W)×436(D)×236(H)  
내부 594(W)×400(D)
- 4) 타공 : 600(W)×406(D) / R8
- 5) 색상 : 실버(무광)
- 6) 재질 : 스테인리스 스틸
- 7) 포장 : 박스포장
- 8) 두께 : 1.0T

POINT

- ST304 (18/8) BA소재
- 하부면 P/E PAD (물 맺힘 방지)
- 하부패드 (2T 알루미늄패드+5T 블랙홀패드적용)
- KS인증
- 기본구성 : 배수구
- 옵션 : 코팅

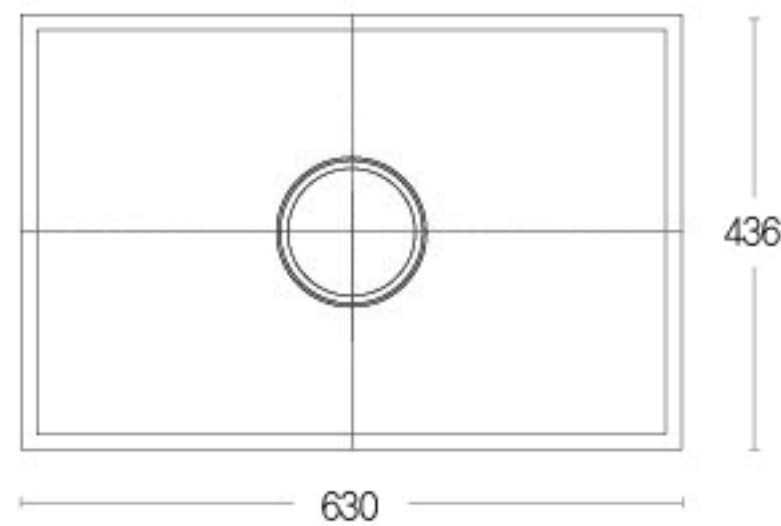

GD840E 싱크볼

사각언더 싱크볼

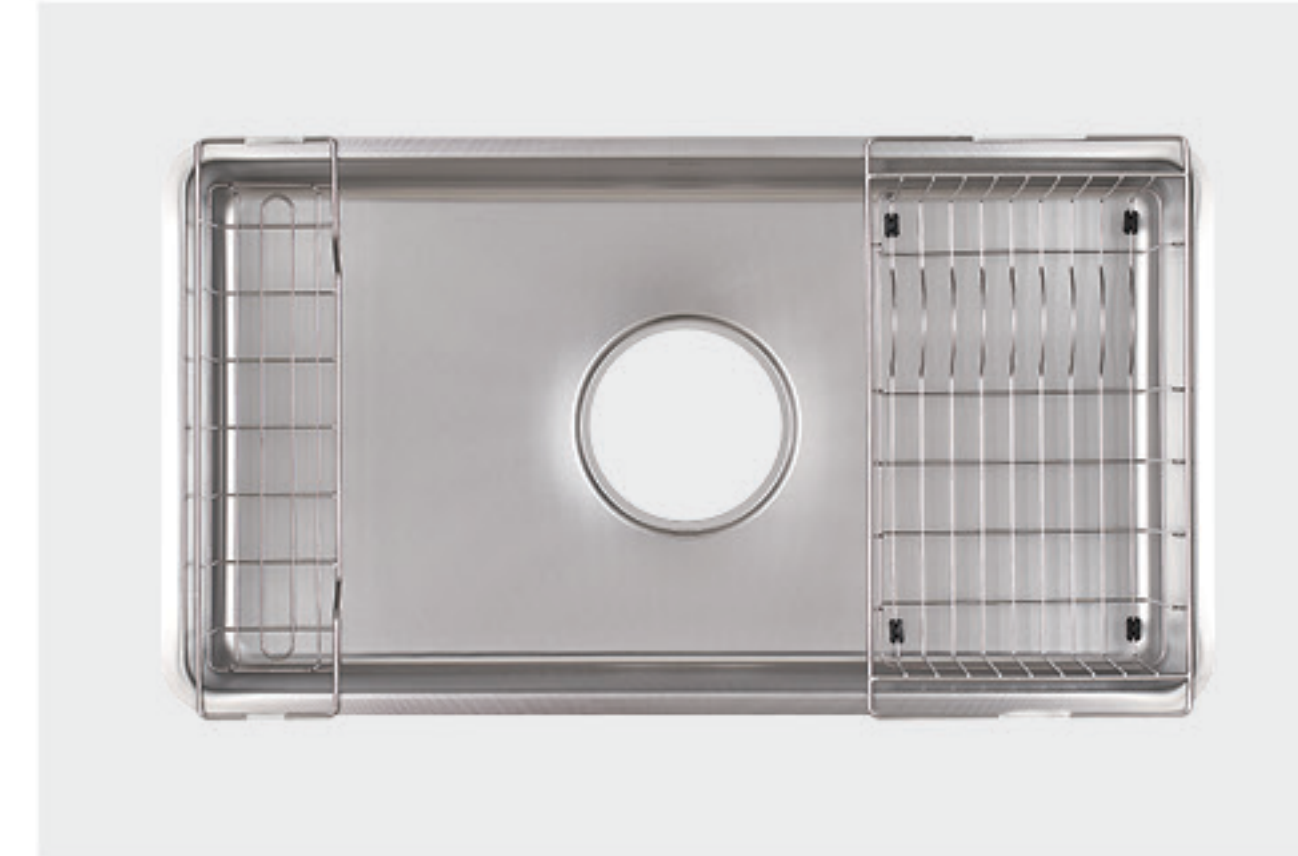

- 1) 모델 : SSUS00222
- 2) 타입 : 언더싱크 (오버홀 무)
- 3) 규격 : 외부 840(W)×460(D)×197(H)  
내부 800(W)×420(D)
- 4) 타공 : 810(W)×430(D) / R30
- 5) 색상 : 실버(무광)
- 6) 재질 : 스테인리스 스틸
- 7) 포장 : 박스포장
- 8) 두께 : 1.0T
- 9) 구성 : 수세미망

POINT

- 수세미망, 표면엠보 적용 (기본구성)
- ST304 (18/8) BA소재
- 하부면 P/E PAD (물 맺힘 방지)
- KS인증
- 고급사각엠보 싱크볼

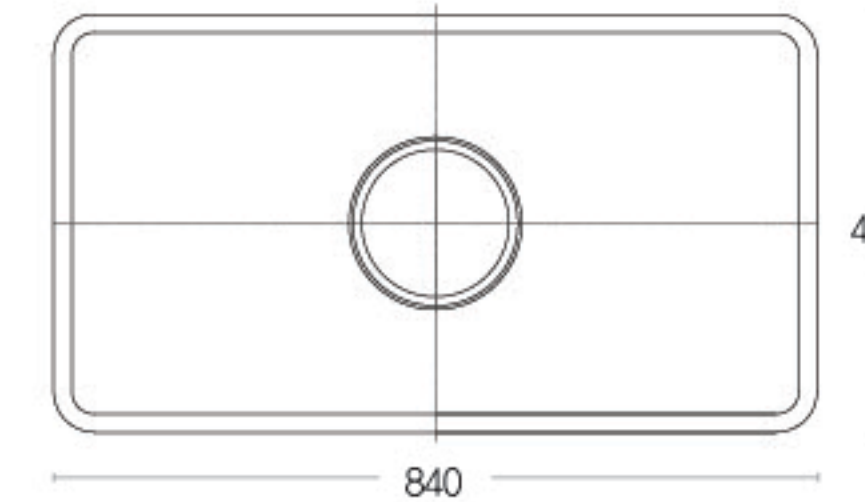

RSQ500 싱크볼

사각언더 싱크볼



- 1) 모델 : SSUS00225
- 2) 타입 : 언더싱크 (오버홀 유)
- 3) 규격 : 외부 536(W)×436(D)×228(H)  
내부 500(W)×400(D)
- 4) 타공 : 600(W)×406(D) / R8
- 5) 색상 : 실버(무광)
- 6) 재질 : 스테인리스 스틸
- 7) 포장 : 박스포장
- 8) 두께 : 1.2T
- 9) 구성 : 배수구

POINT

- ST304 (18/8) BA소재
- 하부면 P/E PAD (물 맺힘 방지)
- KS인증
- 기본구성 : 배수구
- 옵션 : 코팅

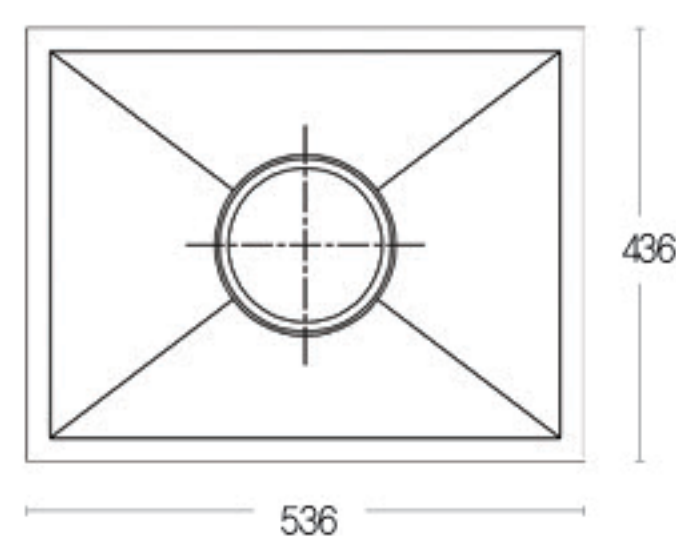

NEW! MSP86 싱크볼 (온라인/오프라인)

PREMIUM 사각언더 싱크볼



- 1) 모델 : SSUS00229
- 2) 타입 : 언더싱크 (오버홀 무)
- 3) 규격 : 외부 860(W)×440(D)×210(H)  
내부 820(W)×400(D)
- 4) 타공 : 830(W)×410(D) / R28
- 5) 색상 : 실버(무광)
- 6) 재질 : 스테인리스 스틸
- 7) 포장 : 비닐포장
- 8) 두께 : 0.7T

POINT

- 모서리 20R
- 바닥면 일반 결로방지패드 부착

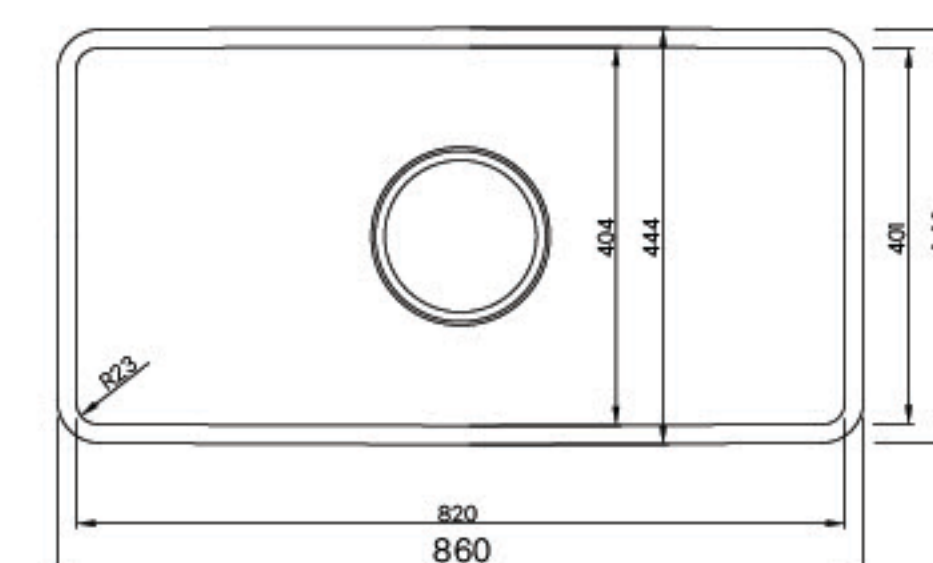

## CDS850 싱크볼

언더 싱크볼



- 1) 모델 : SSUS00221
- 2) 타입 : 언더싱크 (오버홀 유)
- 3) 규격 : 외부 850(W)×515(D)×204(H)  
내부 770(W)×440(D)
- 4) 타공 : 820(W)×485(D) / R40
- 5) 색상 : 실버(무광)
- 6) 재질 : 스테인리스 스틸
- 7) 포장 : 박스포장
- 8) 두께 : 0.6T

## POINT

- ST304 (18/8) BA소재
- 하부면 P/E PAD (물 맺힘 방지)
- KS인증

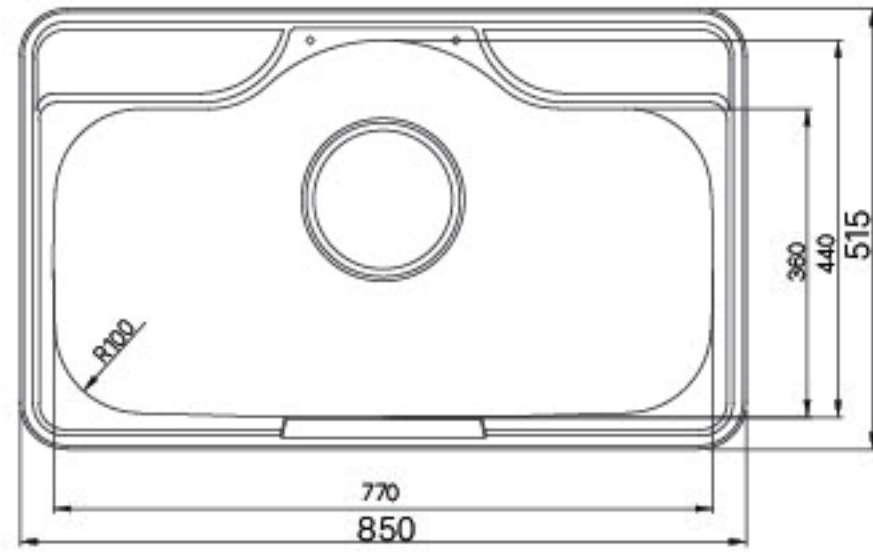

## DS85 싱크볼

언더 싱크볼



- 1) 모델 : SHBS00052
- 2) 타입 : 언더싱크 (오버홀 무)
- 3) 규격 : 외부 850(W)×515(D)×204(H)  
내부 770(W)×440(D)
- 4) 타공 : 820(W)×485(D) / R40
- 5) 색상 : 실버(무광)
- 6) 재질 : 스테인리스 스틸
- 7) 포장 : 비닐포장
- 8) 두께 : 0.6T

## POINT

- ST304 (18/8) BA소재
- 하부면 P/E PAD (물 맺힘 방지)
- KS인증

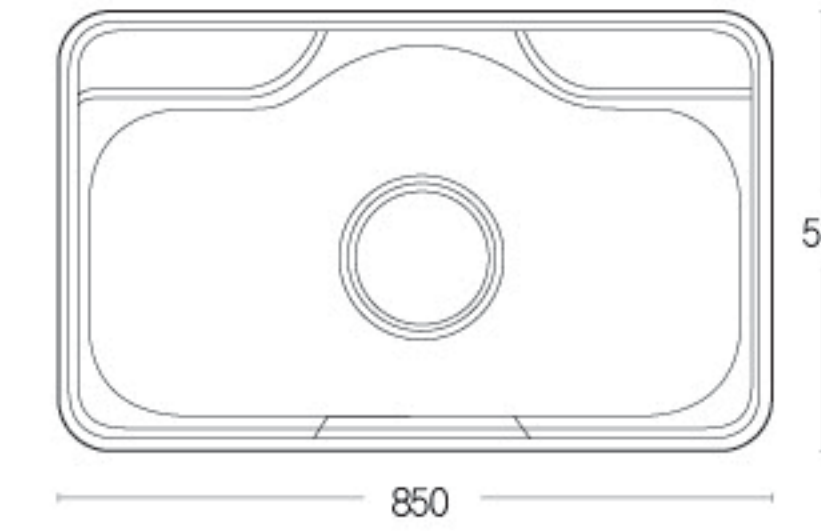

## PDS85 싱크볼

언더 싱크볼



- 1) 모델 : SHBS00051
- 2) 타입 : 언더싱크 (오버홀 무)
- 3) 규격 : 외부 850(W)×515(D)×204(H)  
내부 770(W)×440(D)
- 4) 타공 : 820(W)×485(D) / R40
- 5) 색상 : 실버(무광)
- 6) 재질 : 스테인리스 스틸
- 7) 포장 : 비닐포장
- 8) 두께 : 0.6T

## POINT

- ST304 (18/8) BA소재
- 하부면 P/E PAD (물 맺힘 방지)
- KS인증
- 공간확보 용이 (상부포켓)

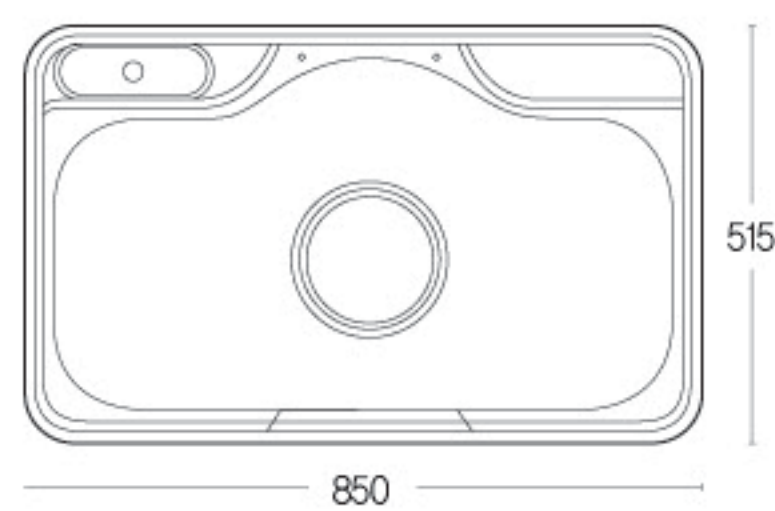

## PDS75 싱크볼

언더 싱크볼



- 1) 모델 : SSU000097
- 2) 타입 : 언더싱크 (오버홀 무)
- 3) 규격 : 외부 750(W)×480(D)×196(H)  
내부 674(W)×403(D)
- 4) 타공 : 722(W)×452(D) / R40
- 5) 색상 : 실버(무광)
- 6) 재질 : 스테인리스 스틸
- 7) 포장 : 비닐포장
- 8) 두께 : 0.6T

## POINT

- ST304 (18/8) BA소재
- 하부면 P/E PAD (물 맺힘 방지)
- KS인증
- 공간확보 용이 (상부포켓)

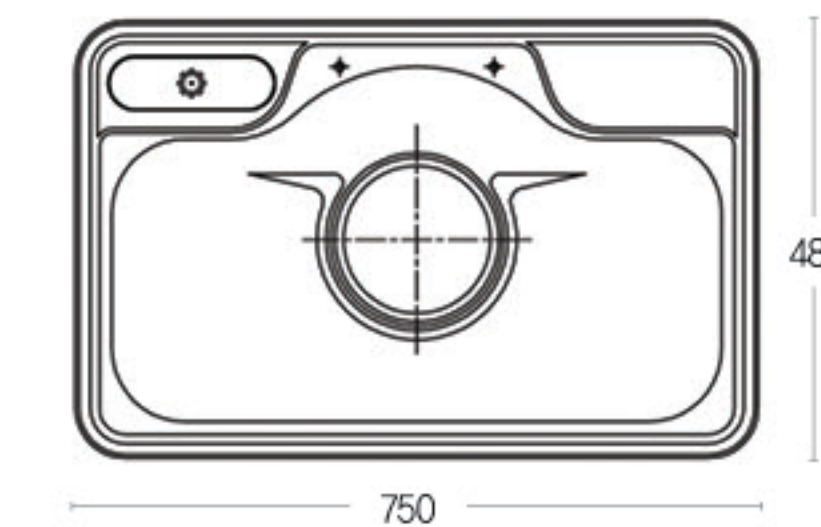

DS75 싱크볼

언더 싱크볼



- 1) 모델 : SSU000096
- 2) 타입 : 언더싱크 (오버홀 유)
- 3) 규격 : 외부 750(W)×480(D)×196(H)  
내부 674(W)×403(D)
- 4) 타공 : 722(W)×452(D) / R40
- 5) 색상 : 실버(무광)
- 6) 재질 : 스테인리스 스틸
- 7) 포장 : 비닐포장
- 8) 두께 : 0.6T

POINT

- ST304 (18/8) BA소재
- 하부면 P/E PAD (물 맺힘 방지)
- KS인증
- 입수전 좌, 우 설치 가능
- ACC 공간 확보

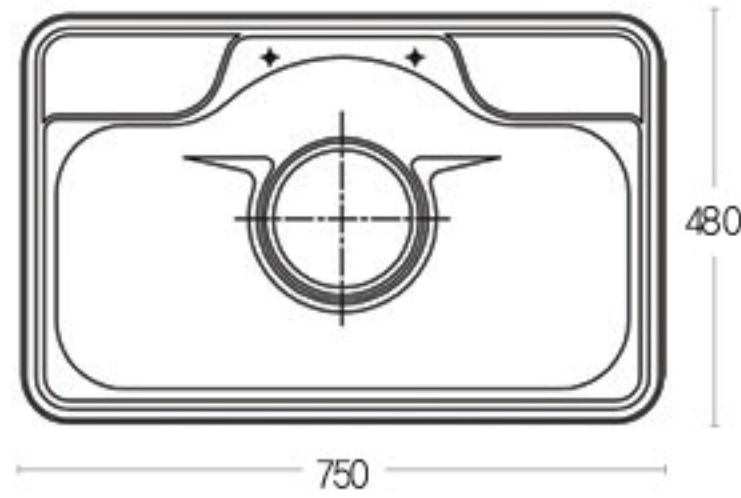

J87 싱크볼

언더 싱크볼



- 1) 모델 : SHBS00053
- 2) 타입 : 언더싱크 (오버홀 유)
- 3) 규격 : 외부 870(W)×480(D)×204(H)  
내부 770(W)×390(D)
- 4) 타공 : 840(W)×450(D) / R45
- 5) 색상 : 실버(무광)
- 6) 재질 : 스테인리스 스틸
- 7) 포장 : 비닐포장
- 8) 두께 : 0.6T

POINT

- ST304 (18/8) BA소재
- 하부면 P/E PAD (물 맺힘 방지)
- KS인증

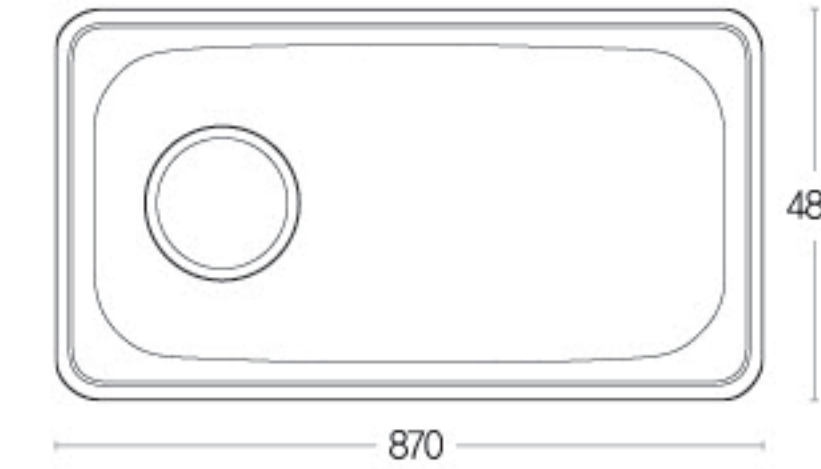

J85 싱크볼

언더 싱크볼



- 1) 모델 : SSUS00207
- 2) 타입 : 언더싱크 (오버홀 유)
- 3) 규격 : 외부 850(W)×460(D)×190(H)  
내부 770(W)×390(D)
- 4) 타공 : 820(W)×430(D) / R45
- 5) 색상 : 실버(무광)
- 6) 재질 : 스테인리스 스틸
- 7) 포장 : 비닐포장
- 8) 두께 : 0.6T

POINT

- ST304 (18/8) BA소재
- 하부면 P/E PAD (물 맺힘 방지)
- KS인증

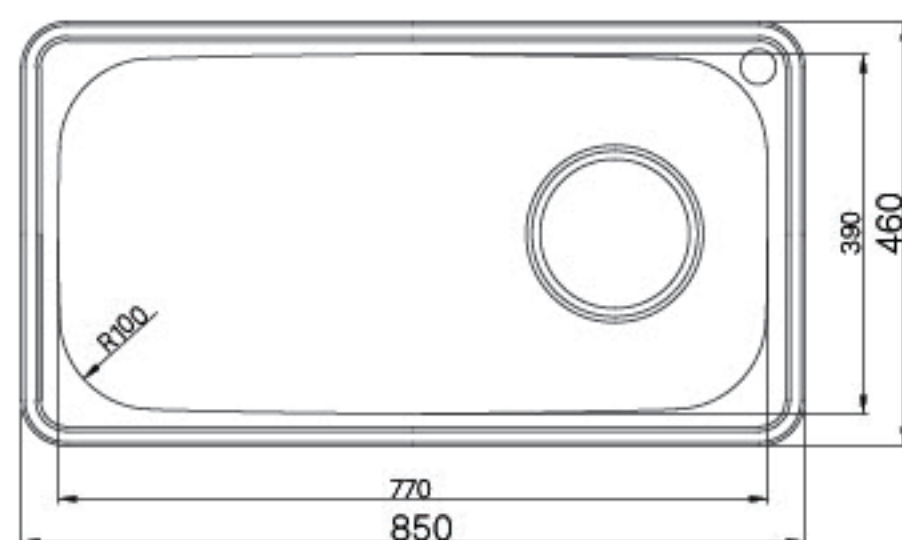

NJ87 싱크볼

언더 싱크볼



- 1) 모델 : SSUS00212
- 2) 타입 : 언더싱크 (오버홀 유)
- 3) 규격 : 외부 870(W)×480(D)×194(H)  
내부 770(W)×390(D)
- 4) 타공 : 840(W)×450(D) / R45
- 5) 색상 : 실버(무광)
- 6) 재질 : 스테인리스 스틸
- 7) 포장 : 비닐포장
- 8) 두께 : 0.6T

POINT

- ST304 (18/8) BA소재
- 하부면 P/E PAD (물 맺힘 방지)
- KS인증

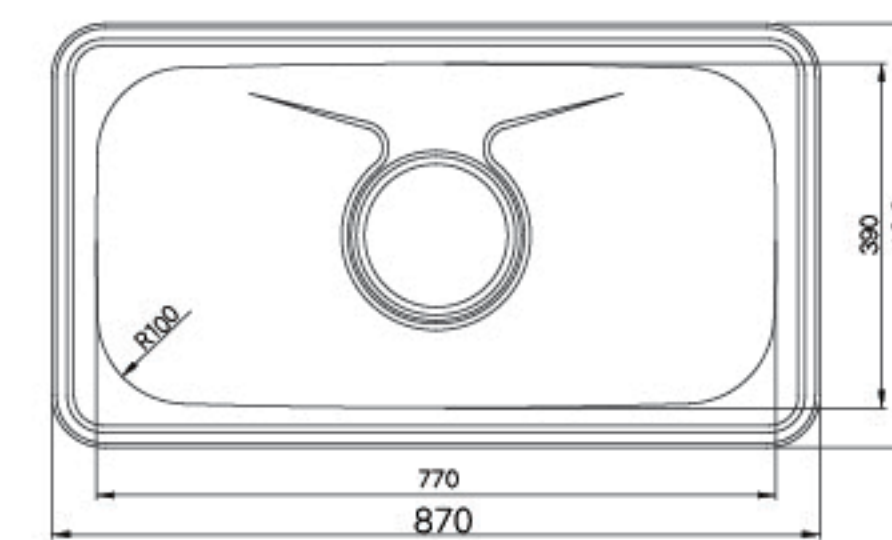

OS630 싱크볼

언더 싱크볼



- 1) 모델 : SSU000073
- 2) 타입 : 언더싱크 (오버홀 유)
- 3) 규격 : 외부 630(W)×460(D)×195(H)  
내부 500(W)×390(D)
- 4) 타공 : 603(W)×433(D) / R36
- 5) 색상 : 실버(무광)
- 6) 재질 : 스테인리스 스틸
- 7) 포장 : 비닐포장
- 8) 두께 : 0.5T

POINT

- ST304 (18/8) BA소재
- 하부면 P/E PAD (물 맺힘 방지)
- KS인증
- 배수구사이즈 선택 가능 (대, 소)

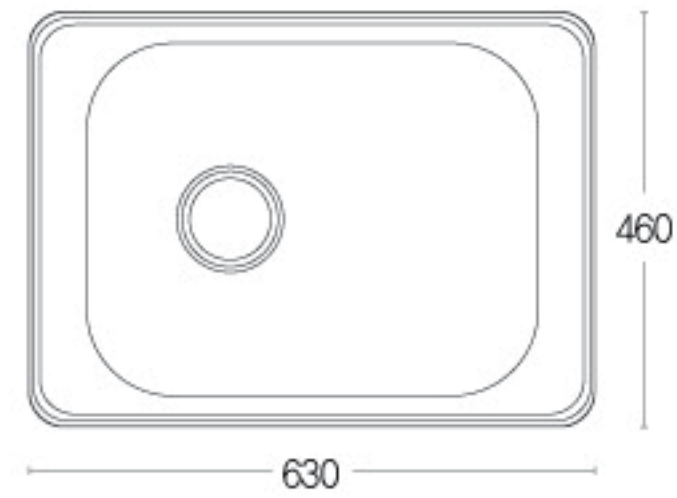

IS480 싱크볼

언더 싱크볼



- 1) 모델 : SSU000074
- 2) 타입 : 언더싱크 (오버홀 유)
- 3) 규격 : 외부 480(W)×430(D)×180(H)  
내부 380(W)×350(D)
- 4) 타공 : 450(W)×400(D) / R38
- 5) 색상 : 실버(무광)
- 6) 재질 : 스테인리스 스틸
- 7) 포장 : 비닐포장
- 8) 두께 : 0.5T

POINT

- ST304 (18/8) BA소재
- 하부면 P/E PAD (물 맺힘 방지)
- KS인증

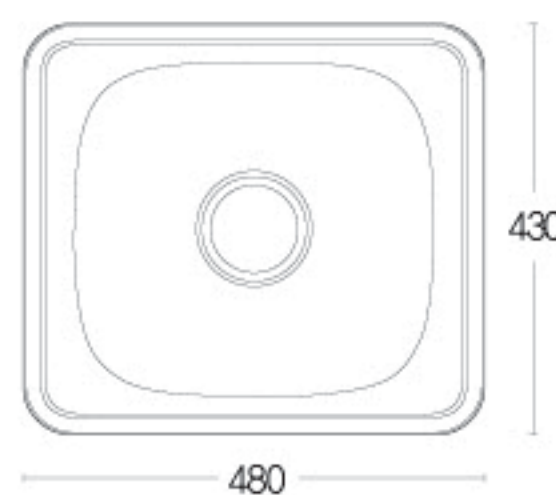

사각싱크볼 일반 ACC 세트

BASIC



(배수구)



(도마)



(싱크망)



(연결 호수)

사각싱크볼 프리미엄 ACC 세트

PREMIUM

AL 마블코팅 배수구는 변색 없이 깨끗하게 유지되고 세척이 용이하며, 스크래치와 부식에 강해 프리미엄 품질을 자랑합니다.



(AL+마블코팅 배수구)



(도마)



(싱크망)



(연결 호수)



## Faucet

실용적인 디자인과 안정적인 내구성을 갖춘 입수전,  
오랜시간 변함없는 품질을 보장합니다.

싱크볼 : MSYS ReSilent 85  
입수전 : 26년 출시 예정

입수전 JF360S

4way 수전



- 1) 모델 : JSHDS00061
- 2) 색상 : 무광니켈
- 3) 주요소재 : SUS
- 4) 분사방식 : 직수, 스프레이, 폭포수  
고압 4way 회전 전환방식 (헤드이동형)
- 5) 타공치수 : Ø38

POINT

- 무광니켈 적용으로 내식성 우수
- 4WAY 회전 카트리지가

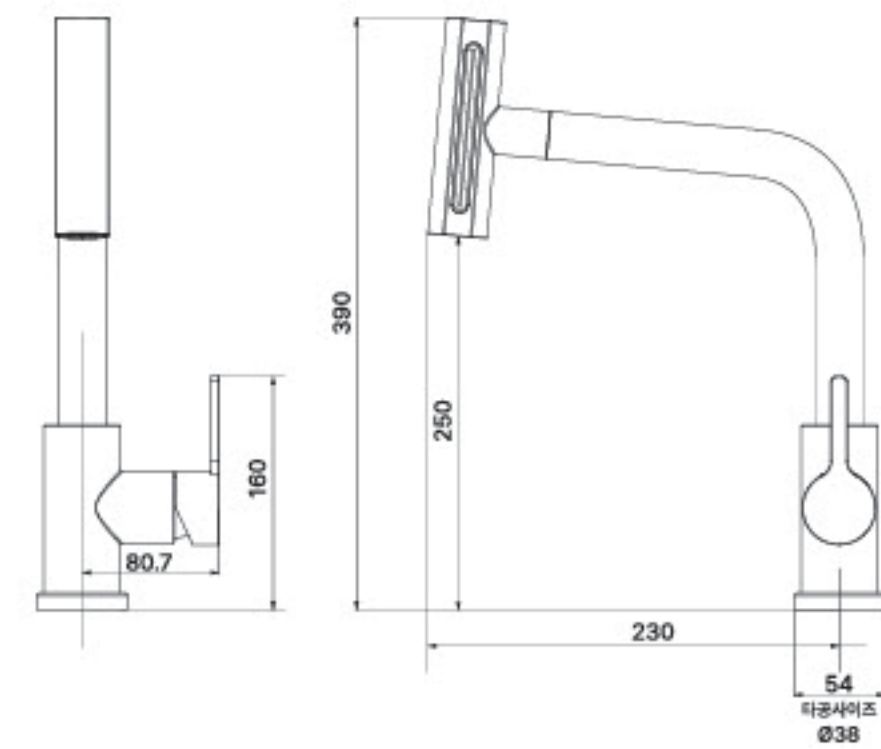

입수전 JF360L

4way 수전



- 1) 모델 : SHDS00062
- 2) 색상 : 무광니켈
- 3) 주요소재 : SUS
- 4) 분사방식 : 직수, 스프레이, 폭포수  
고압 4way 회전 전환방식 (헤드이동형)
- 5) 타공치수 : Ø38

POINT

- 무광니켈 적용으로 내식성 우수
- 4WAY 회전 카트리지가

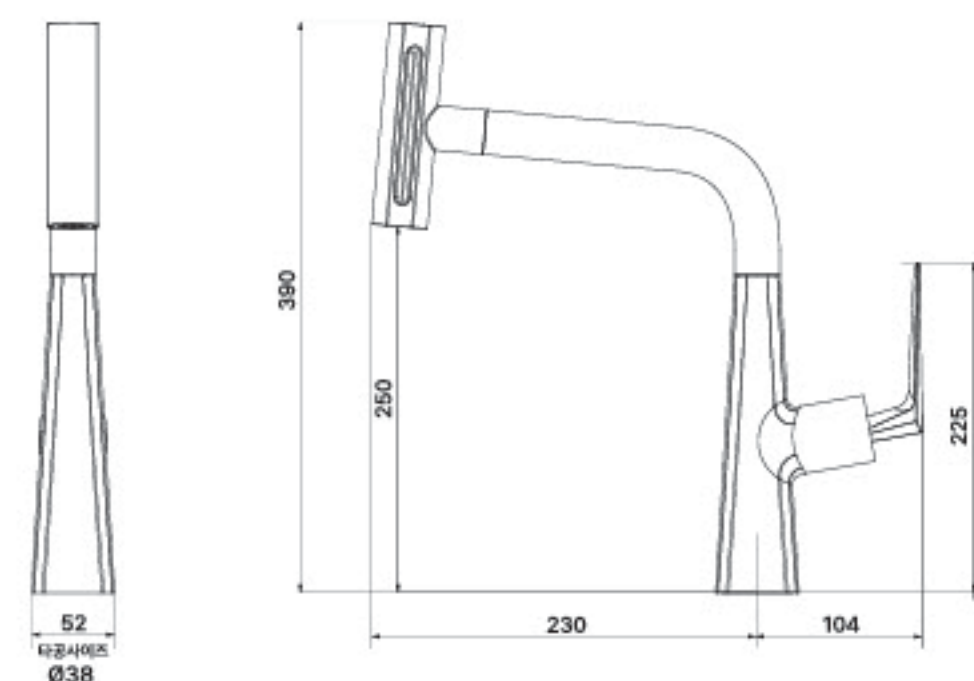

입수전 SMF700

SUS 타입



- 1) 모델 : SHDS00060
- 2) 색상 : 무광니켈
- 3) 주요소재 : SUS
- 4) 분사방식 : 직수 / 스프레이 겸용 (헤드 이동형)
- 5) 타공치수 : Ø32 ~ 38

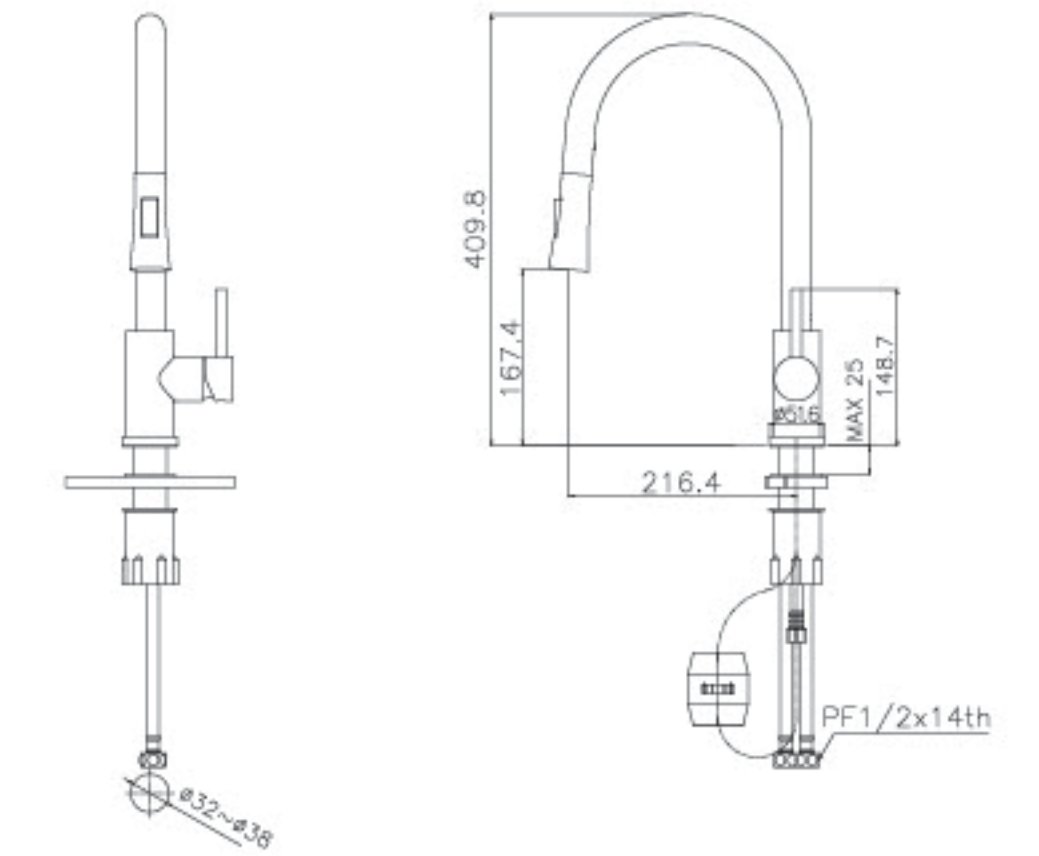

입수전 SMF500

SUS 타입



- 1) 모델 : SHDS00059
- 2) 색상 : 무광니켈
- 3) 주요소재 : SUS
- 4) 분사방식 : 직수 / 스프레이 겸용 (헤드 이동형)
- 5) 타공치수 : Ø32 ~ 38

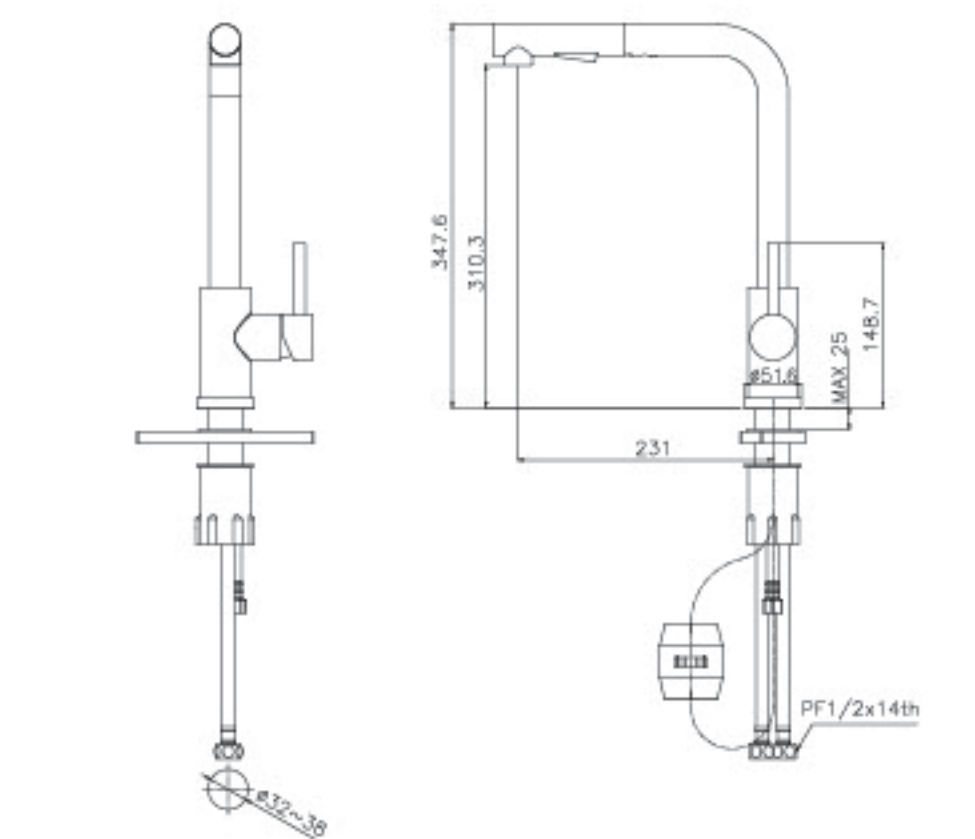

입수전 TMF500

SUS 타입



- 1) 모델 : SHDS00058
- 2) 색상 : 무광니켈
- 3) 주요소재 : SUS
- 4) 분사방식 : 직수 / 스프레이 겸용 (헤드 이동형)
- 5) 타공치수 : 토수구 Ø32 ~ 38  
카트리지 Ø36 ~ 38

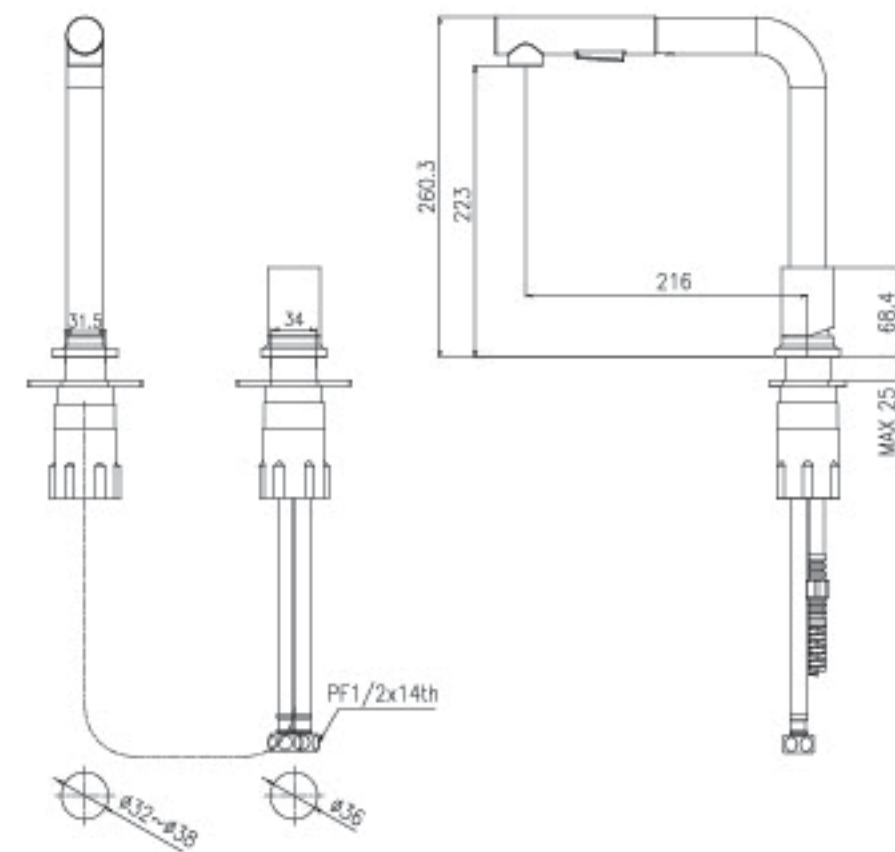

입수전 LMF900

크롬 타입



- 1) 모델 : SHDS00049
- 2) 색상 : 크롬
- 3) 주요소재 : STS304
- 4) 분사방식 : 직수 / 스프레이 겸용 (헤드 이동형)  
직수 자동전환 방식 헤드
- 5) 타공치수 : Ø37

POINT

- 광택과 내식성 우수
- 내구성 높은 STS304 소재 파이프 적용

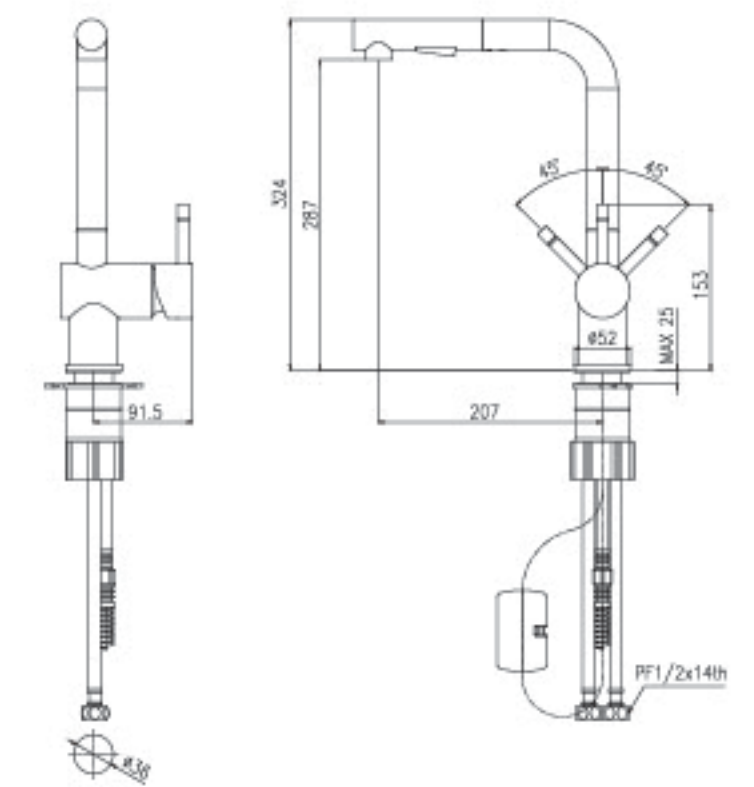

입수전 LMF2000

크롬 타입



- 1) 모델 : SHDS00057
- 2) 색상 : 크롬
- 3) 주요소재 : STS304
- 4) 분사방식 : 직수 / 스프레이 겸용 (헤드이동형)  
직수 자동전환 방식 헤드
- 5) 타공치수 : Ø37

POINT

- 광택과 내식성 우수
- 내구성 높은 STS304 소재 파이프 적용

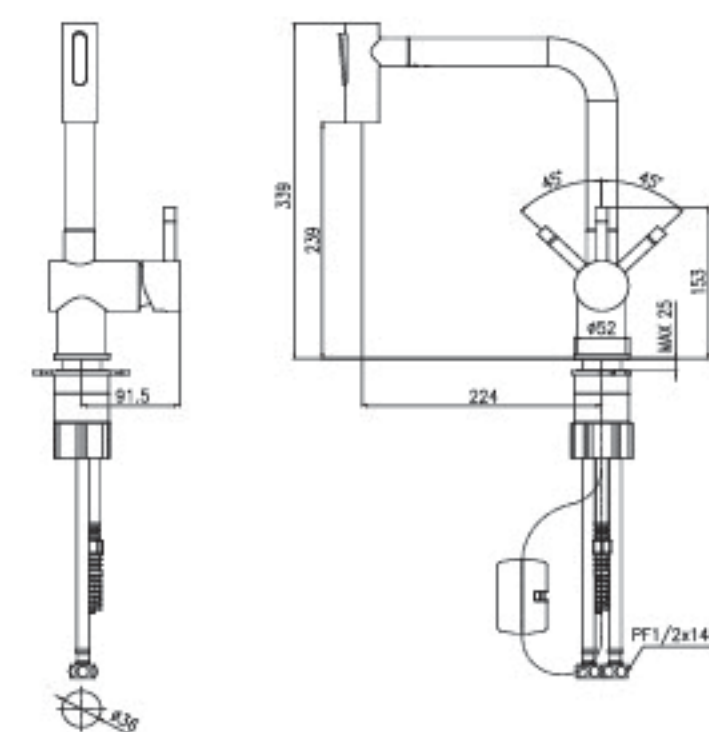

입수전 MF700

크롬 타입



- 1) 모델 : SHDS00044
- 2) 색상 : 크롬
- 3) 주요소재 : STS304
- 4) 분사방식 : 직수 / 스프레이 겸용 (헤드 이동형)  
직수 자동전환 방식 헤드
- 5) 타공치수 : Ø37

POINT

- 광택과 내식성 우수
- 내구성 높은 STS304 소재 파이프 적용

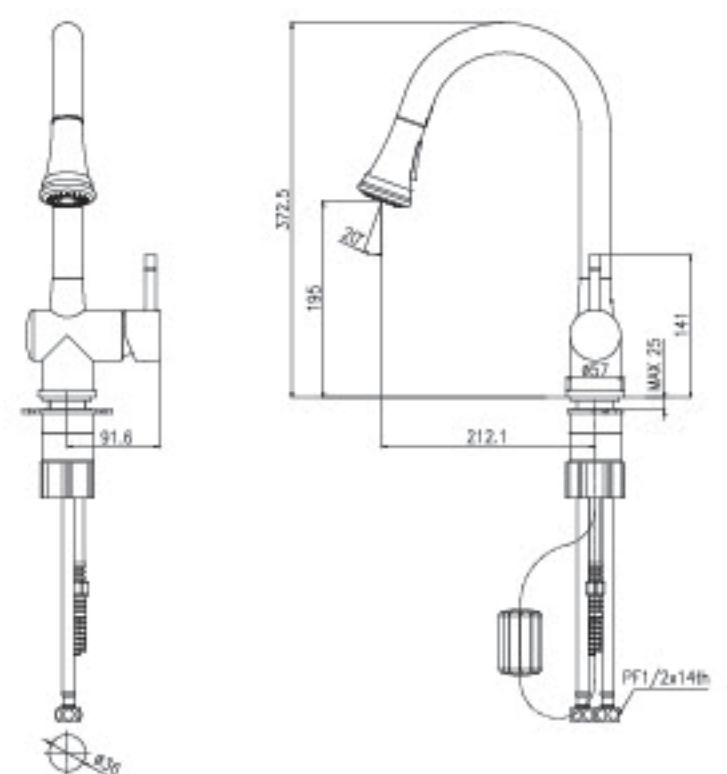

입수전 MF500

크롬 타입



- 1) 모델 : SHDS00041
- 2) 색상 : 크롬
- 3) 주요소재 : 황동 (매니폴드 부분)
- 4) 분사방식 : 직수 / 스프레이 겸용 (헤드 이동형)
- 5) 타공치수 : Ø37

POINT

- 광택과 내식성 우수
- 직수 스프레이 전환 헤드

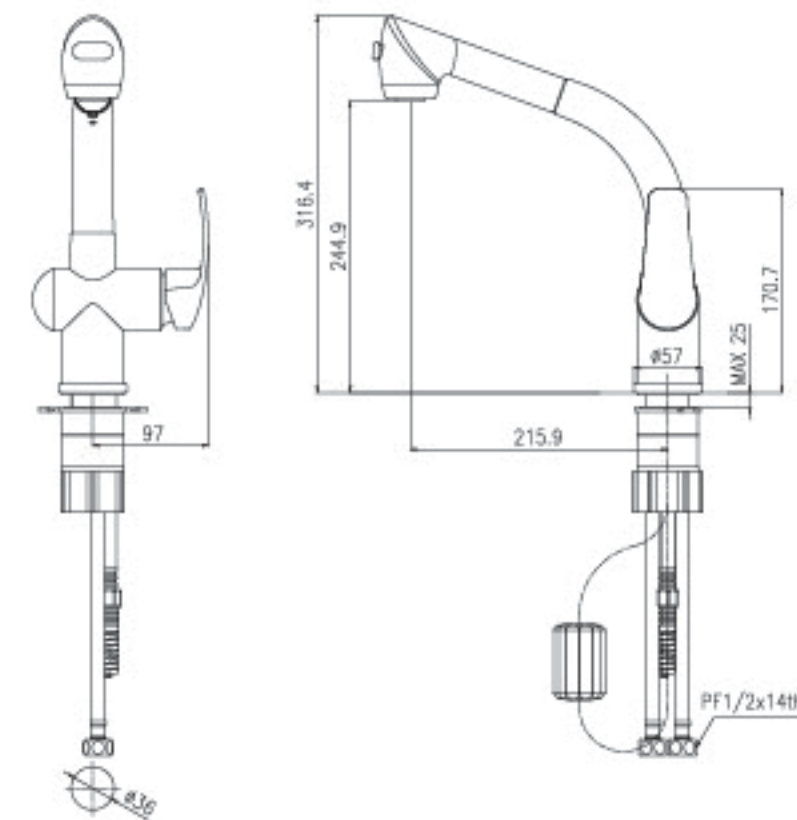

입수전 MF400

크롬 타입



- 1) 모델 : SHDS00043
- 2) 색상 : 크롬
- 3) 주요소재 : 황동 (매니폴드 부분)
- 4) 분사방식 : 직수 / 스프레이 겸용 (헤드 이동형)
- 5) 타공치수 : Ø37

POINT

- 광택과 내식성 우수
- 직수 스프레이 전환 헤드

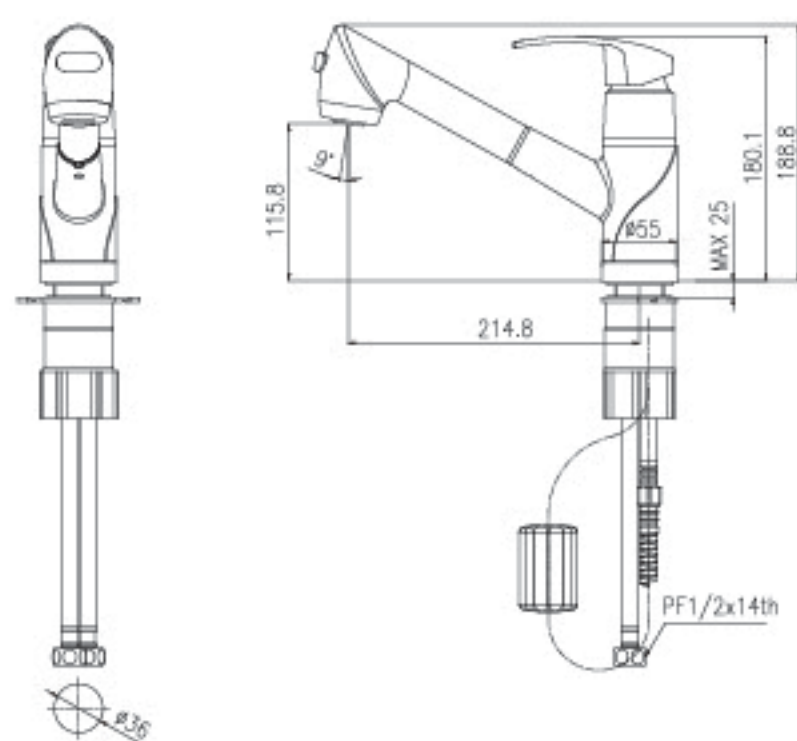

입수전 MF500A

크롬 타입



- 1) 모델 : SHDS00046
- 2) 색상 : 크롬
- 3) 분사방식 : 직수 / 스프레이 겸용 (헤드 이동형)
- 4) 타공치수 : Ø37

POINT

- 광택과 내식성 우수
- 직수 스프레이 전환 헤드

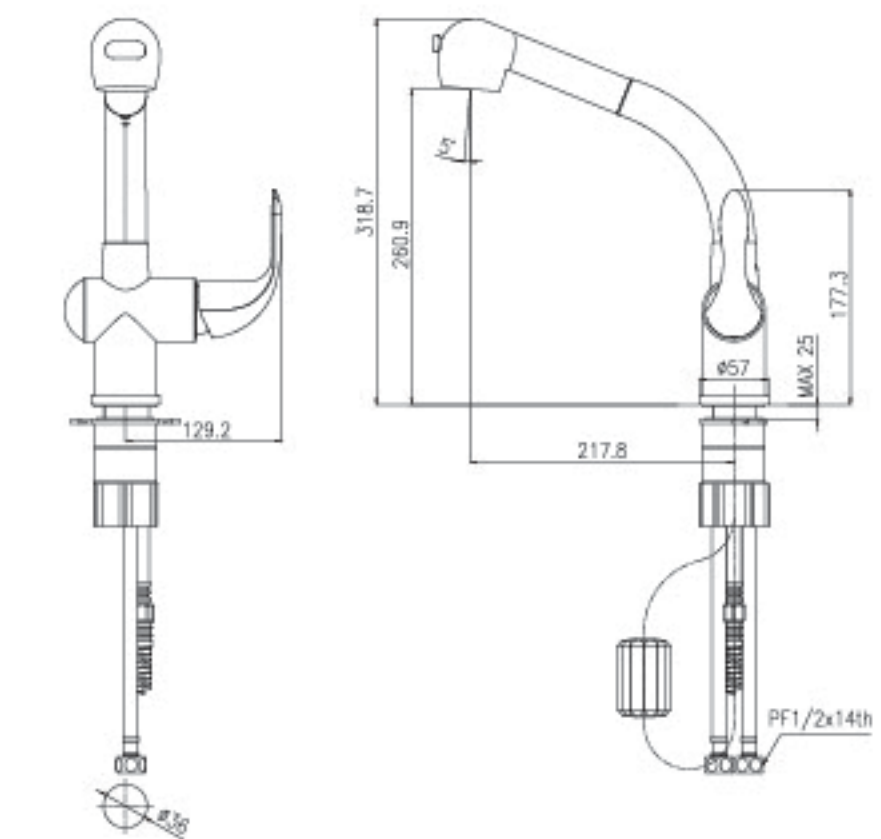

입수전 MF400A

크롬 타입



- 1) 모델 : SHDS00045
- 2) 색상 : 크롬
- 3) 분사방식 : 직수 / 스프레이 겸용 (헤드 이동형)
- 4) 타공치수 : Ø37

POINT

- 광택과 내식성 우수
- 직수 스프레이 전환 헤드

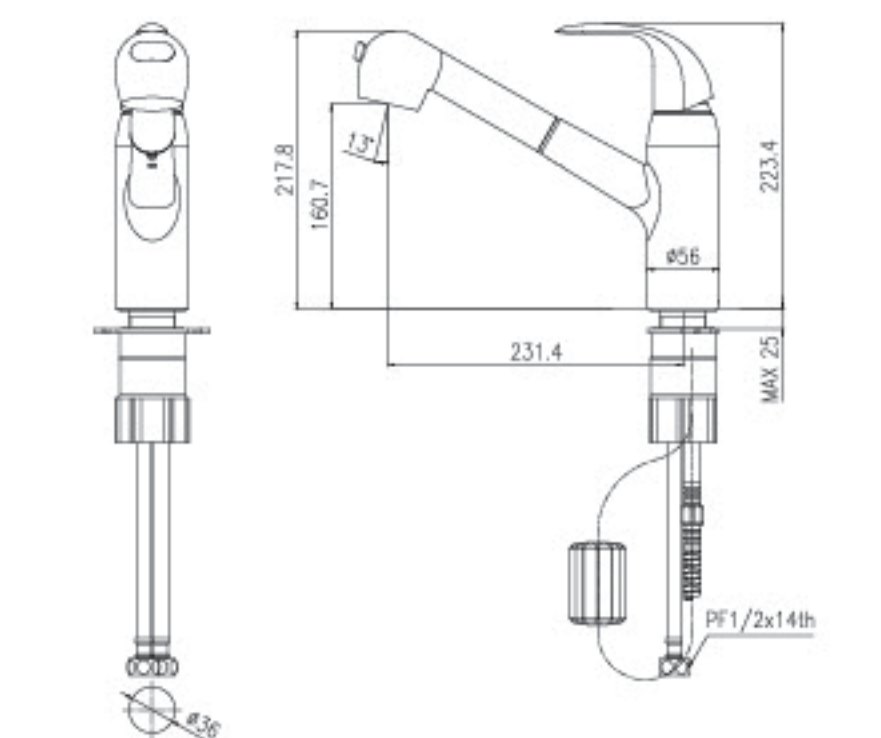

## 입수전 MF600

크롬 타입



- 1) 모델 : SHDS00047
- 2) 색상 : 크롬
- 3) 주요소재 : 황동 (매니폴드 부분)
- 4) 분사방식 : 직수 / 스프레이 겸용 (헤드 이동형)
- 5) 타공치수 :  $\varnothing 37$

## POINT

- 광택과 내식성 우수
- 직수 스프레이 전환 헤드

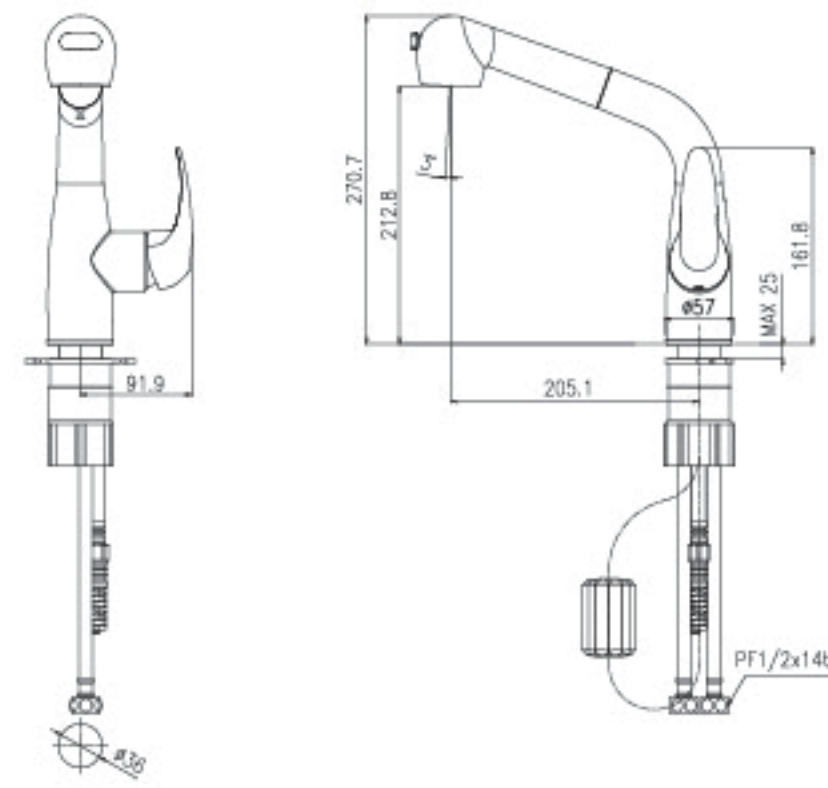

## 입수전 MF200

크롬 타입



- 1) 모델 : SHDS00055
- 2) 색상 : 크롬
- 3) 분사방식 : 직수 / 스프레이 겸용 (헤드 이동형)
- 4) 타공치수 :  $\varnothing 37$

## POINT

- 광택과 내식성 우수
- 직수 스프레이 전환 헤드

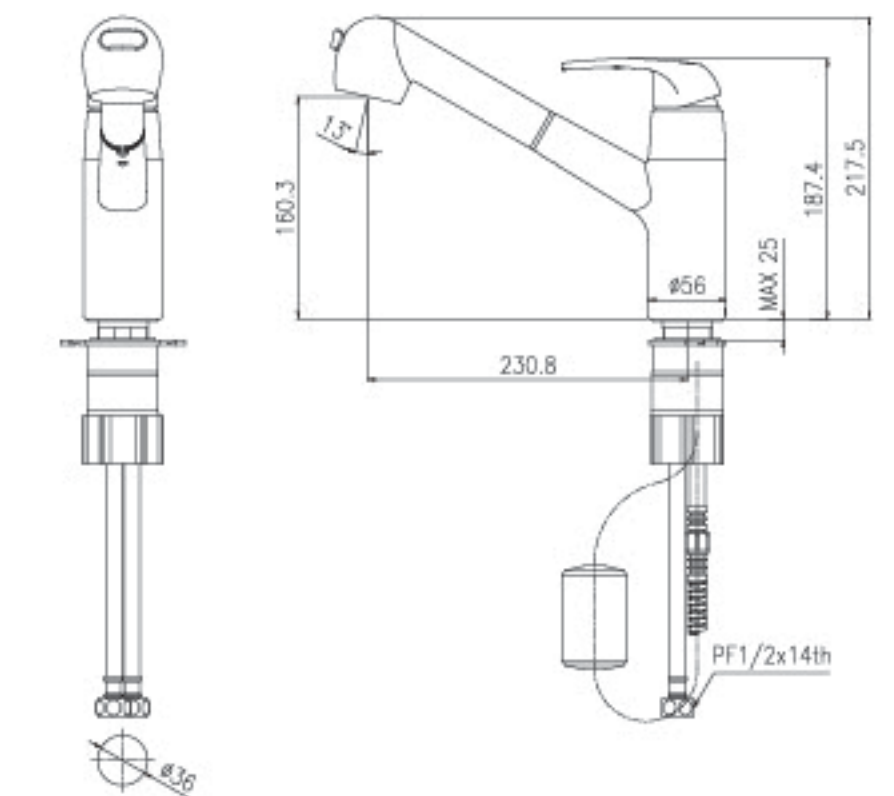

## 입수전 MF300

크롬 타입



- 1) 모델 : SHDS00056
- 2) 색상 : 크롬
- 3) 분사방식 : 직수 / 스프레이 겸용 (헤드 이동형)
- 4) 타공치수 :  $\varnothing 37$

## POINT

- 광택과 내식성 우수
- 직수 스프레이 전환 헤드

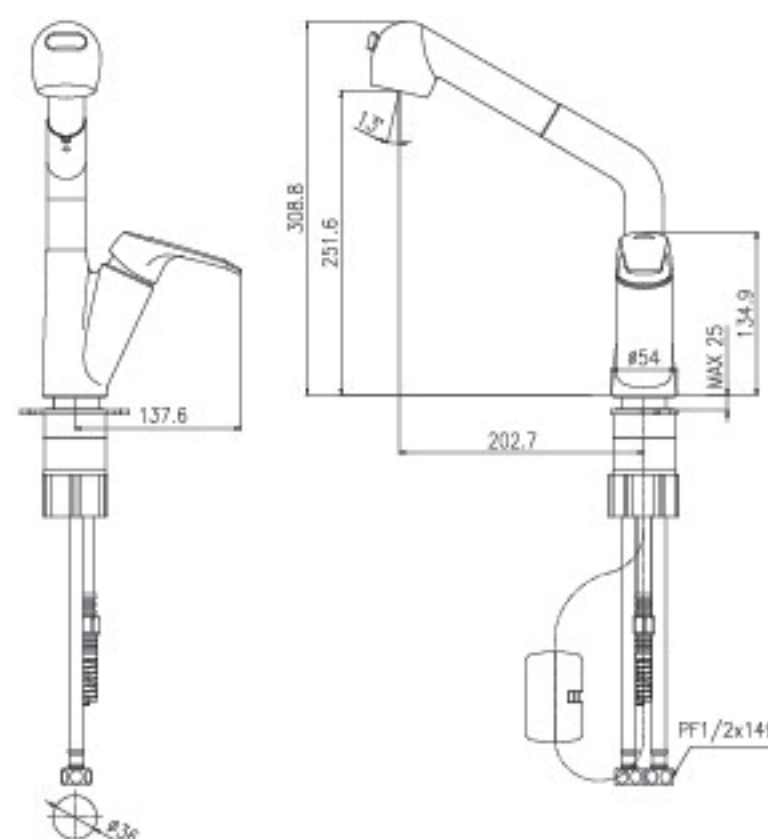

## 입수전 ML400

크롬 타입



- 1) 모델 : SHD000093
- 2) 색상 : 크롬
- 3) 분사방식 : 직수 / 스프레이 겸용 (헤드 이동형)
- 4) 타공치수 :  $\varnothing 37$

## POINT

- 광택과 내식성 우수

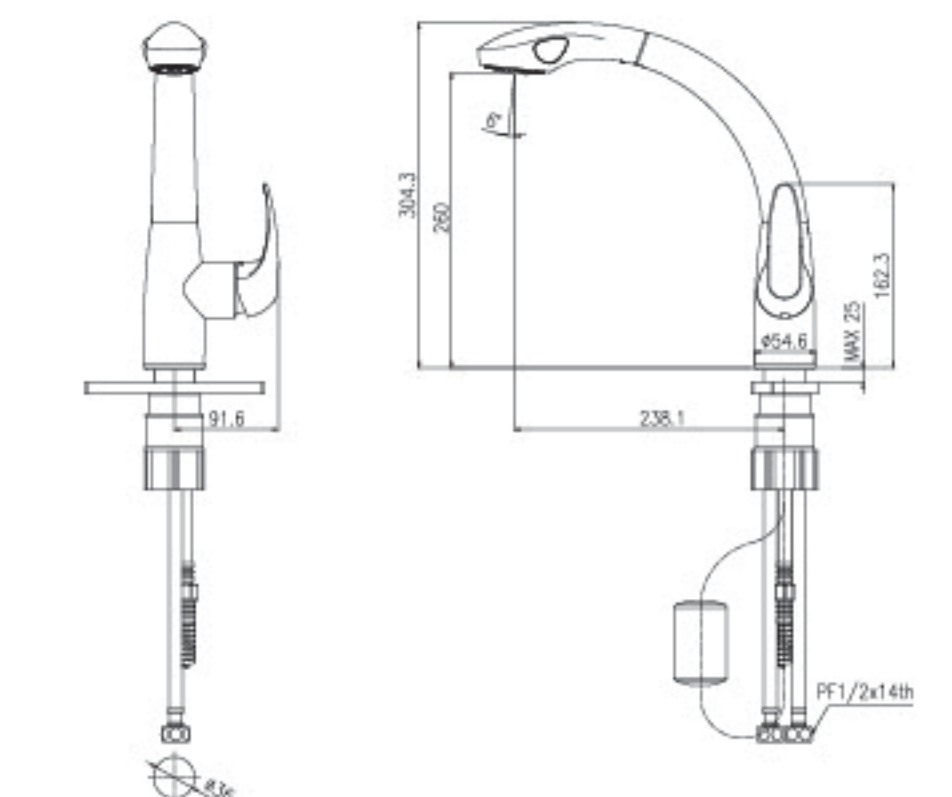

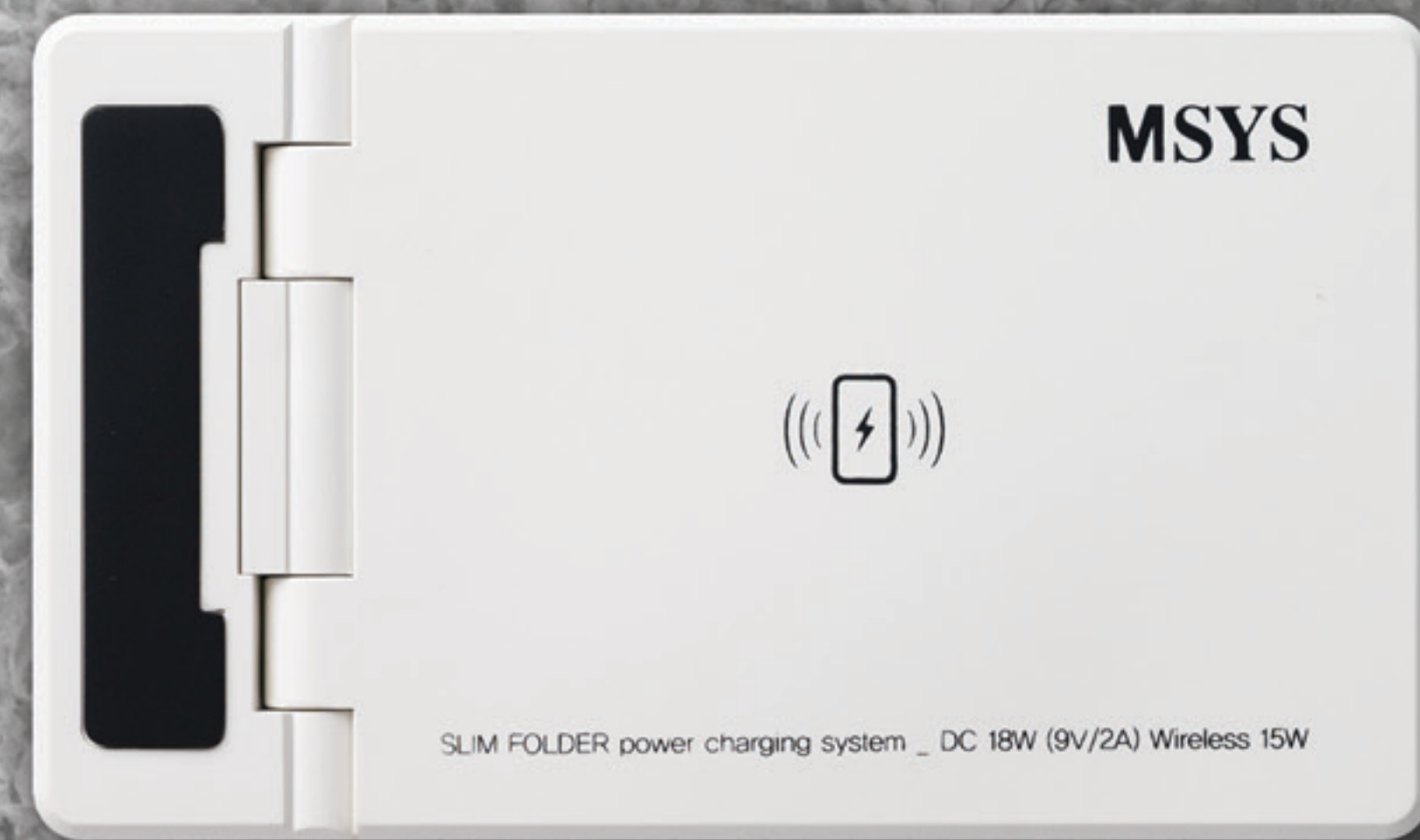

## Accessories

주방 활용도를 높여주는 주방 액세서리,  
작은 차이가 모여 프리미엄 주방 경험을 제공합니다.

모던 식기건조대 900



구성 : 프레임, 바디, 물받이  
 규격 : 895(W)×268(D)×260(H)  
 색상 : 프레임(실버), 바디(하이그로시 화이트)  
 재질 : 스테인리스 스틸, PP

악세서리 3종 SET

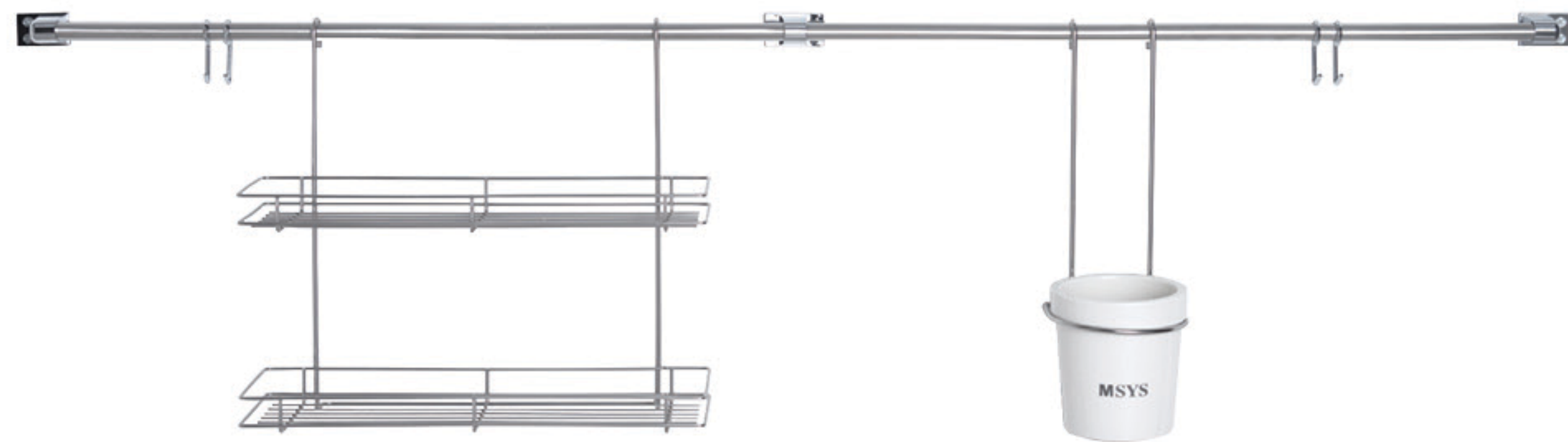

구성 : 행거레일 600(2EA), 2단 선반, 수저통걸이  
 색상 : 프레임(실버)  
 재질 : 스테인리스 스틸, 세라믹

**NEW** 힘 방지철물



(소재 : 스틸 / 색상 : 그레이)

POINT

- 각종 상부장의 처짐 현상 방지
- 길이 조절 가능한 구조
- 스틸 소재로 견고하게 보강 가능



A타입

모델 : MS-6193 / 규격 : W610-930



B타입

모델 : MS-9414 / 규격 : W940-1400



C타입

모델 : MS-1422 / 규격 : W1410-2255

## 무선충전 슬라이딩 2구 콘센트 (GR)



- 1) 모델명 : MAB-HSSL002
- 2) 타입 : 상판 매입형
- 3) 규격 : 160.5(W)×94(D)×65(H)
- 4) 상판타공 : 140(W)×80(D)
- 5) 색상 : 티타늄실버 무광 (UV코팅)
- 6) 충전방식 : USB A TYPE, 220V 콘센트, 무선 충전

## POINT

- 슬라이딩 무선충전 방식
- 고효율 무선충전 시스템 10V 1.7A
- 시공성 용이 (3M VHB 양면테이프 적용)

## 무선충전 슬라이딩 2구 콘센트 (WH)



- 1) 모델명 : MAB-HSSLWH002
- 2) 타입 : 상판 매입형
- 3) 규격 : 160.5(W)×94(D)×65(H)
- 4) 상판타공 : 140(W)×80(D)
- 5) 색상 : 화이트 무광 (UV코팅)
- 6) 충전방식 : USB A TYPE, 220V 콘센트, 무선 충전

## POINT

- 슬라이딩 무선충전 방식
- 고효율 무선충전 시스템 10V 1.7A
- 시공성 용이 (3M VHB 양면테이프 적용)

## NEW! 매립형 거치 겸용 콘센트 (SV)



- 1) 모델명 : WGB-0550(SV)
- 2) 타입 : 상판 매입형
- 3) 규격 : 145(W)×85(D)×60(H)
- 4) 상판타공 : 125(W)×65(D)
- 5) 색상 : 그레이
- 6) 충전방식 : USB C TYPE, 220V 콘센트, 무선 충전

## POINT

- 다양한 각도에서 충전가능 (0° ~75°)
- 슬림 디자인 특허
- 고효율 무선충전 시스템 9V 1.67A

## NEW! 매립형 거치 겸용 콘센트 (WH)



- 1) 모델명 : WGB-0550(WH)
- 2) 타입 : 상판 매입형
- 3) 규격 : 145(W)×85(D)×60(H)
- 4) 상판타공 : 125(W)×65(D)
- 5) 색상 : 화이트
- 6) 충전방식 : USB C TYPE, 220V 콘센트, 무선 충전

## POINT

- 다양한 각도에서 충전가능 (0° ~75°)
- 슬림 디자인 특허
- 고효율 무선충전 시스템 9V 1.67A

힌지



(에어힌지)



- 1) 적용 : 주방 및 일반 수납 장식장
- 2) 소재 : D/C, 스틸
- 3) 마감 : 흑니켈 도금
- 4) 사양 : 댄퍼 내장형
- 5) 규격 : 열림각도 105° / 90°



(555L)  
※Slide on type

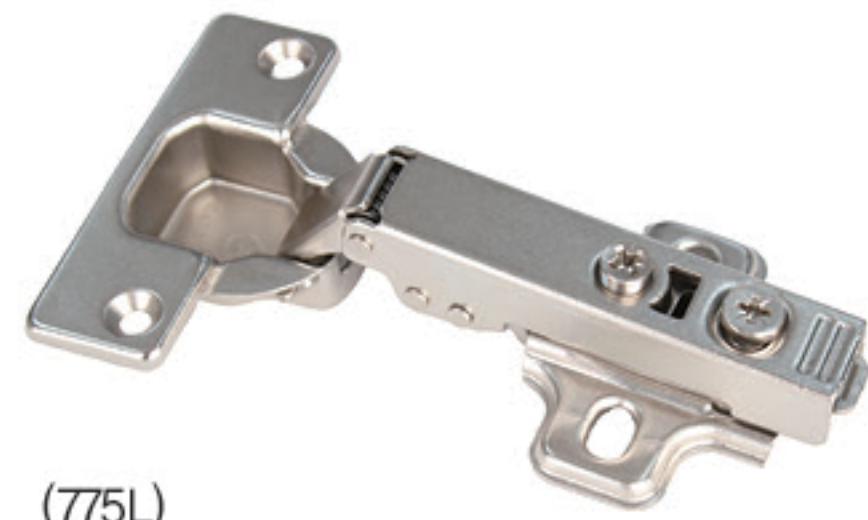

(775L)  
※Clip on type (탈부착힌지)

- 1) 적용 : 주방가구, 일반가구 도어
- 2) 소재 : 스틸
- 3) 마감 : 니켈 도금
- 4) 사양 : 댄퍼 내장형
- 5) 규격 : 열림각도 105° / 90° (측판 15T, 18T용)

POINT

- 15° 저각댄퍼, 저압댄퍼 적용, 하프 및 인도어 제품 有
- 3D CAM 조절방식 (775L)
- 국내 특허 출원 제품

가스쇼바



(댄핑쇼바)



(일반타입)

- 1) 적용 : 주방 플랩장
- 2) 소재 : 스틸, ABS
- 3) 마감 : 사출 및 도장
- 4) 사양 : 일반 쇼바, 스텝 쇼바, 댄핑일반 쇼바, 댄핑스텝 쇼바
- 5) 규격 : 길이 (245/180/150mm), 압력 (40N/60N/80N/100N)

POINT

- 쇼바 자체 댄퍼 부착으로 Self-Closing 가능
- 내구성 우수 (4만회 테스트 통과), 국내특허 (10-0760518)

리프팅 시스템



- 1) 적용 : 주방 플랩장
- 2) 소재 : 스틸, ABS
- 3) 마감 : 사출 및 도장
- 4) 사양 : 스텝
- 5) 규격 : 압력 라인업 3종

POINT

- 기존 쇼바 대비 내하중이 월등히 우수하여 사이즈가 큰 도어의 처짐 우려가 적음
- 원하는 각도에서 Free-Stop 가능

슬림박스



(슬림 템덤서랍재)

- 1) 적용 : 주방용 서랍장
- 2) 소재 : 스틸, 플라스틱
- 3) 마감 : 에폭시 코팅
- 4) 사양 : 적정하중 40kg
- 5) 규격 : 속, 소, 대 레일길이 (기본 500mm)  
비규격 (350mm, 400mm, 450mm)

ITEM No	레일길이	인출길이	캐비넷(최소깊이)
SLB-270	270	249	280
SLB-300	300	279	310
SLB-350	350	329	360
SLB-400	400	379	410
SLB-450	450	429	460
SLB-500	500	479	510
SLB-550	550	529	560

수저분리함



- 1) 적용 : 주방 템덤서랍 내
- 2) 소재 : ABS
- 3) 사양 : 모듈형
- 4) 색상 : 그레이, 백색
- 5) 규격 : 각 템덤서랍 브랜드별 상이

POINT

세균증식 염려없는 친환경 제품

언더레일



(댐핑 언더레일/풀인출)

- 1) 적용 : 주방 및 일반가구 수납
- 2) 소재 : 스틸, 플라스틱
- 3) 마감 : 니켈도금
- 4) 사양 : 최대 40kg
- 5) 규격 : 250~500mm
- 6) 옵션 : 무타공 개처 호환 가능

볼레일



(일반 3단 볼레일)

- 1) 적용 : 주방 및 일반가구 수납
- 2) 소재 : 스틸, 플라스틱
- 3) 마감 : 니켈 도금
- 4) 사양 : 최대 40kg
- 5) 규격 : 250~500mm / 35폭, 45폭



(댐핑 볼레일)

- 1) 적용 : 주방 및 일반가구 수납
- 2) 소재 : 스틸, 플라스틱
- 3) 마감 : 니켈 도금
- 4) 사양 : 최대 40kg
- 5) 규격 : 250~500mm / 45폭

LT 망장



(슬림 텀덤서랍재)

- 1) 적용 : 주방 및 일반가구 수납
- 2) 소재 : 스틸, 플라스틱
- 3) 마감 : 니켈 도금
- 4) 사양 : 최대 40kg
- 5) 규격 : 150, 200, 250, 300mm

슬라이딩 도어

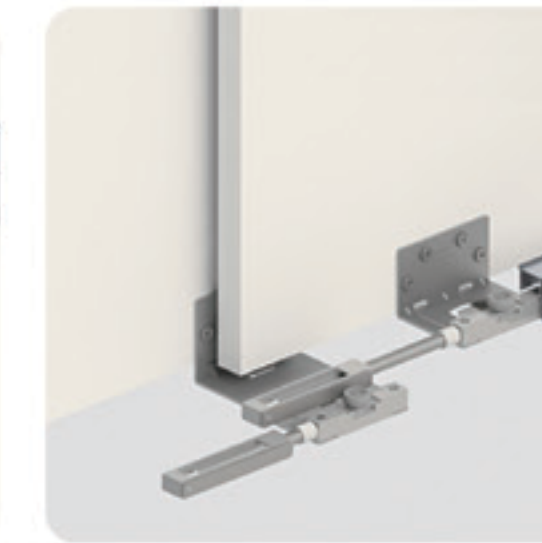
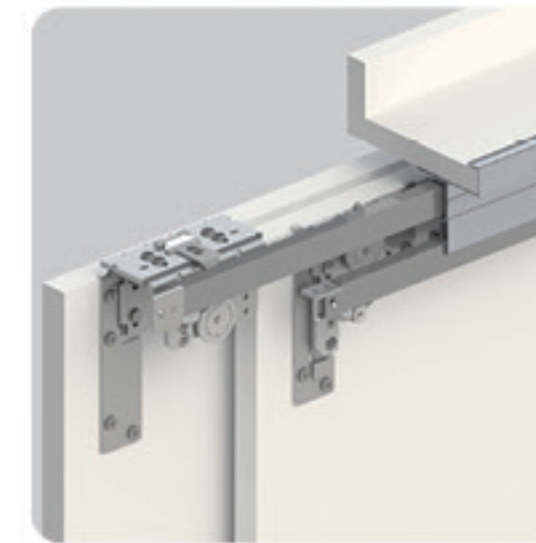

(슬라이딩 시스템)

- 1) 적용 : 주방용 하부장
- 2) 소재 : 스틸,AL
- 3) 마감 : 분체도장
- 4) 사양 : 댐핑 언더레일, 좌/우 구분없음
- 5) 규격 : W150, 200, 250, 300

POINT

제품관련 특허 6건 보유

플랩 시스템



- 1) 적용 : 주방가구 도어
- 2) 소재 : 스틸, ABS
- 3) 마감 : 니켈 도금
- 4) 사양 : 댐핑 / 스텝

POINT

원하는 각도에서 Free-Stop 기능

전동 리프트



- 1) 규격 : W600, 700, 800, 900, \* D330
- 2) 전압 : 100~240V
- 3) 전력 : 48W
- 4) 최대하중 : 20kg
- 5) 작동수명 : 50,000회
- 6) 조명온도 : 4,000K

POINT

KC인증 제품

높이	너비	600	700	800	900	깊이	목대 색상	내부캐비닛 패널
700		○	○	○	○	330	백색	• 전동 리프트 시스템 A : 질은 회색 탄소강 캐비닛 • 전동리프트 시스템 B : 다크그레이 + 강화투명유리
800		○	○	○	○			
900		○	○	○	○			

Design by **MSYS**

한샘의 건축자재 브랜드 엠시스와 LG Chem에서 협력으로 개발한 친환경 고기능성 가구용 보드

**e'clat**  
ECO CLEAN BOARD

에'끌라



“자연을 지키는 선택”

우리가 심는 또 하나의 나무입니다.

**HANSSEM** × **LETZER**  
Provided by LG Chem



비비드 라이트 오크 (파라) + 콘크리트 크림 (파라)



헤어라인 실버 (시그)

# e'clat (Eco Clean Board) 에'클라

Design by **MSYS**

## 1. 독보적인 성능의 차이, Msys e'clat-에'클라

건축자재 브랜드 엠시스는 한샘과 LG Chem의 협력을 통해 세계최초 개발된 친환경 LETZero ASA 원료를 사용한 에'클라를 출시 하였습니다. LETZero ASA는 식물성 바이오 원료를 사용해 탄소 배출을 줄인 친환경 소재이며, 글로벌 친환경 소재 인증인 ISCC Plus를 획득했습니다. 에'클라는 ASA 소재 특유의 성질인 변색이 안되고 내구성이 강한 표면에, 독일 코팅 기술을 적용하여 실 생활에서 빈번히 발생될 수 있는 표면의 오염을 쉽게 제거할 수 있게 하였습니다. 국내 가구 인테리어 업계 1위 한샘에서 보증하는 PUR 공법으로 제작된 시그니처 라인의 품질은 오래도록 만족감을 느끼며 사용할 수 있게 해 줍니다.

 <p><b>식물유래바이오 원료</b></p> <p>LG Chem의 세계최초 식물유래바이오 원료를 사용한 친환경 표면재</p>	 <p><b>엑시머 슈퍼클린 코팅</b></p> <p>유럽 최신 기술력이 적용된 고기능성 코팅</p>	 <p><b>친환경 E0</b></p> <p>탄소 배출 감축효과로 '자연친화적' 고밀도 MDF 보드</p>	 <p><b>탁월한 내구성</b></p> <p>휘어짐, 스크래치에 강한 LPM '양면성형' (10년이상 색상을 유지)</p>	 <p><b>믿을 수 있는 품질</b></p> <p>엠시스에서 보증한 우수한 소재 및 품질 관리</p>
---	---	--	---	--

※PUR 접착은 시그니처, 파란 라인에 한함  
 ※양면 LPM 성형은 시그니처 라인에 한함

## 2. 오래도록 사용해도 질리지 않는 색감, 사람을 먼저 생각하는 친환경 / 고기능성 소재

33가지 에'클라의 색상은 어느 연령대나 편안하고 오래 사용할 수 있도록, 50년 역사가 있는 인테리어 회사의 노하우를 통해 선택 했습니다. 제조 원가만을 생각하지 않고, 실 사용자의 건강과 우리가 살고 있는 지구 온난화를 막을 수 있는 저탄소 제품을 만들기 위해 식물유래바이오 원료를 사용하여 사람을 먼저 생각하는 친환경을 실천합니다.

**친환경 표면 소재**

- 세계최초 식물유래바이오 원료 사용 LETZero ASA

**친환경 E0 MDF 보드**

- 친환경등급인 E0는 포름알데히드 방출량 ≤ 0.5mg/L

**소비자를 먼저 생각하는 SPEC**

- 고기능 ASA : 내후성 뛰어난, 스크래치에 강함
- 고기능 코팅 : 슈퍼클린 기능, 생활 오염이 쉽게 지워짐
- 강한 내구성 PUR접착 : 내수성(물), 접착성, 내열성, 내구성, 친환경성(포름알데이드 방출 없음)
- 강한 내구성 양면LPM : 보이지 않는 곳에도 재료를 아끼지 않아, 밴딩-뒤틀림에 강합니다.

### [내후성 테스트]

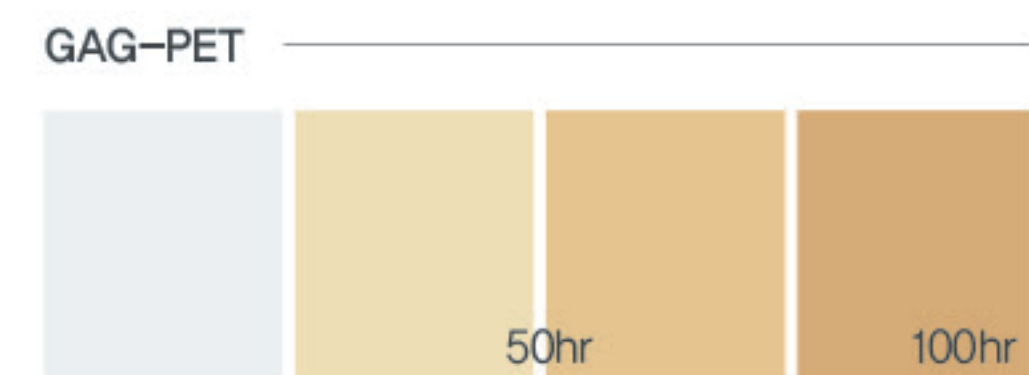

## LG Chem 친환경 소재 브랜드 - 렛제로

### 1. Brand Name

'Let(하계하다, 두다) + Zero(0)'의 결합으로 '환경에 해로움을 제로로, 탄소배출 순증가를 제로로 하겠다'는 뜻의 LG화학 친환경 소재 브랜드



### 2. Brand Design

지속가능한 환경과 미래를 위한 LG화학의 '소중한 약속'을 'O'에 담아 지구와 LG화학이 '함께 만들어가는' 보다 건강한 미래를 시각화한 디자인

### 3. LETZero 제품군

페플라스틱을 재가공한 '리사이클 소재', 재생가능한 식물성 원료로 만든 '바이오(Bio) 소재', 박테리아와 같이 살아 있는 유기체에 의해 분해될 수 있는 '생분해성 소재'가 대표 제품입니다.

 <b>리사이클</b>	버려진 플라스틱을 수거해 기계적/ 화학적 재활용 기술을 통해 재활용한 플라스틱 소재				
	<table border="1"> <tr> <td>PCR</td> <td>ABS, PC, PC/ABS, PE, PP, PVC, 가소제</td> </tr> <tr> <td>Circular Balanced</td> <td>LG화학에서 생산하는 대부분 소재 생산</td> </tr> </table>	PCR	ABS, PC, PC/ABS, PE, PP, PVC, 가소제	Circular Balanced	LG화학에서 생산하는 대부분 소재 생산
PCR	ABS, PC, PC/ABS, PE, PP, PVC, 가소제				
Circular Balanced	LG화학에서 생산하는 대부분 소재 생산				
 <b>Bio</b>	식물성 원료를 제조과정에 투입하여 화석연료 소비와 탄소 배출을 감축한 소재				
	<table border="1"> <tr> <td>Bio-Circular Balanced</td> <td>LG화학에서 생산하는 대부분 소재 생산</td> </tr> <tr> <td>Bio-Based</td> <td>Bio-PA, PLA</td> </tr> </table>	Bio-Circular Balanced	LG화학에서 생산하는 대부분 소재 생산	Bio-Based	Bio-PA, PLA
Bio-Circular Balanced	LG화학에서 생산하는 대부분 소재 생산				
Bio-Based	Bio-PA, PLA				
 <b>생분해성</b>	플라스틱 사용 후 퇴비화 과정을 통해 이산화탄소, 물, Biomass로 분해되는 소재				
	<table border="1"> <tr> <td>대표소재</td> <td>COMPOSTFUL™, PLA, PLH, PBS</td> </tr> </table>	대표소재	COMPOSTFUL™, PLA, PLH, PBS		
대표소재	COMPOSTFUL™, PLA, PLH, PBS				
<b>LETZero ASA</b>	LG Chem과 한샘이 공동 개발한 친환경 원료				
	<table border="1"> <tr> <td>친환경 &amp; 고성능</td> <td>                     • LG Chem과 한샘이 협력하여 만든 세계최초 가구표면재용 친환경 ASA원료                      • 내후성과 내구성이 뛰어난 자동차 내-외장재로 쓰인 ASA원료에 식물유래바이오 원료를 사용하여 친환경적인 가구표면재 개발                 </td> </tr> </table>	친환경 & 고성능	• LG Chem과 한샘이 협력하여 만든 세계최초 가구표면재용 친환경 ASA원료 • 내후성과 내구성이 뛰어난 자동차 내-외장재로 쓰인 ASA원료에 식물유래바이오 원료를 사용하여 친환경적인 가구표면재 개발		
친환경 & 고성능	• LG Chem과 한샘이 협력하여 만든 세계최초 가구표면재용 친환경 ASA원료 • 내후성과 내구성이 뛰어난 자동차 내-외장재로 쓰인 ASA원료에 식물유래바이오 원료를 사용하여 친환경적인 가구표면재 개발				

e'clat (Eco Clean Board) 에'클라

**SIGNATURE** 시그니처

필름 '인테리어필름' 출시 예정

켓제로 ASA + 슈퍼클린 + 양면 LPM



프레쉬 화이트 • 무광 (시그/플래)    스무디 화이트 • 무광 (시그/플래)    앤틱 화이트 • 무광 (시그/플래)    다이브 화이트 • 무광 (시그/플래)    코지 크림 • 무광 (시그/플래)

소프트 그레이 • 무광 (시그/플래)    문빔 그레이 • 무광 (시그/플래)    에어 그레이 • 무광 (시그/플래)    아레나 그레이 • 무광 (시그/플래)    드리즐 그레이 • 무광 (시그/플래)

켓제로 ASA + 양면 LPM



프레쉬 화이트 • 유광 (시그) + 문빔 그레이 • 유광 (시그)

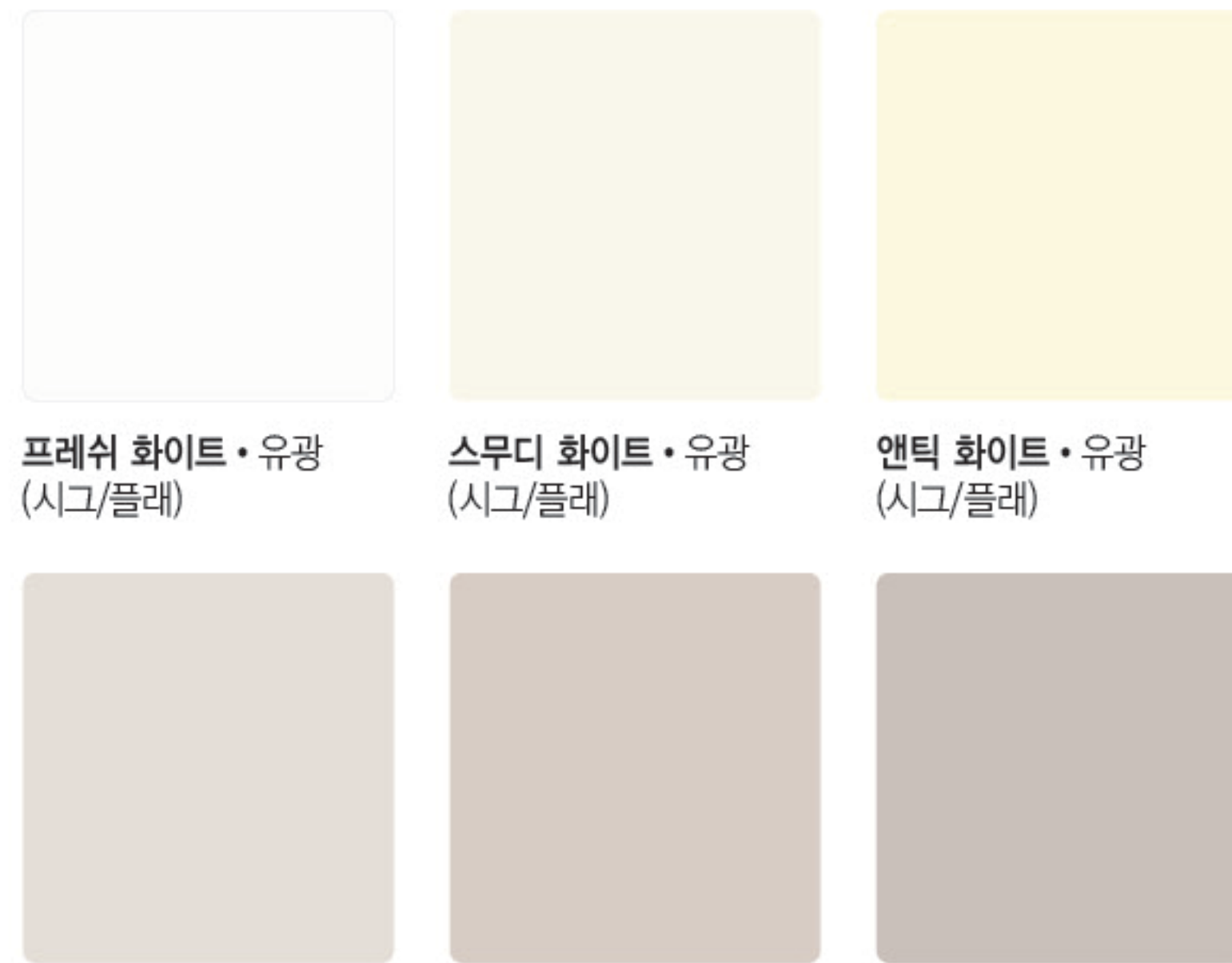

프레쉬 화이트 • 유광 (시그/플래)    스무디 화이트 • 유광 (시그/플래)    앤틱 화이트 • 유광 (시그/플래)

소프트 그레이 • 유광 (시그/플래)    문빔 그레이 • 유광 (시그/플래)    아레나 그레이 • 유광 (시그/플래)



라인오로라 화이트 (시그)    라인오로라 크림 (시그)    헤어라인 연골드 (시그)    헤어라인 실버 (시그)

HANSSEMI × LETZER  
Provided by LG Chem

**FLAGSHIP** 플래그십

필름 '인테리어필름' 출시 예정

켓제로 ASA + 슈퍼클린 + 후면 PP



프레쉬 화이트 • 무광 (시그/플래)    스무디 화이트 • 무광 (시그/플래)    앤틱 화이트 • 무광 (시그/플래)    다이브 화이트 • 무광 (시그/플래)    코지 크림 • 무광 (시그/플래)

소프트 그레이 • 무광 (시그/플래)    문빔 그레이 • 무광 (시그/플래)    에어 그레이 • 무광 (시그/플래)    아레나 그레이 • 무광 (시그/플래)    드리즐 그레이 • 무광 (시그/플래)



소프트 그레이 • 무광 (시그/플래) + 드리즐 그레이 • 무광 (시그/플래)



딤그레이 • 무광 (플래)    리치그레이 • 무광 (플래)

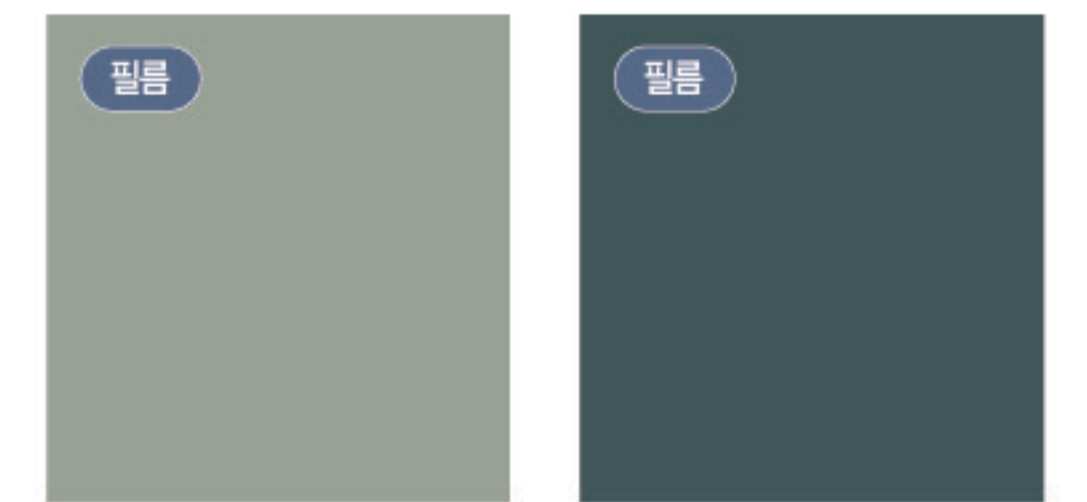

그리너리 • 무광 (플래)    딥그린 • 무광 (플래)

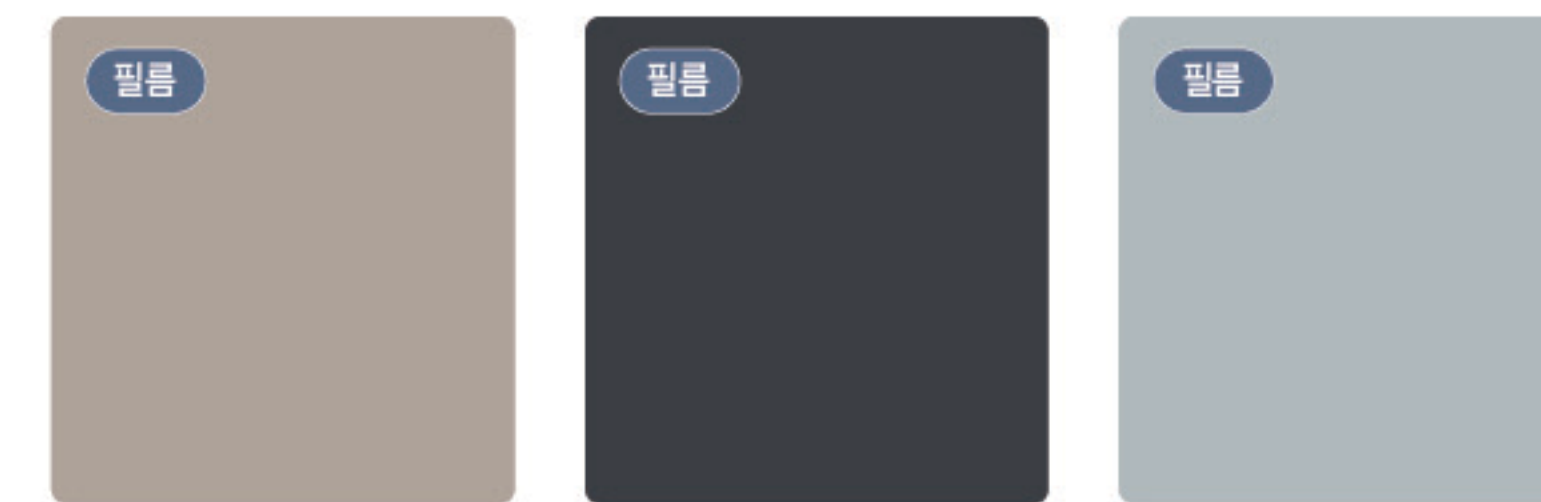

엔베이지 • 무광 (플래)    인디고 • 무광 (플래)    스카이블루 • 무광 (플래)

- 프레쉬 화이트 • 유광 (시그/플래)
- 스무디 화이트 • 유광 (시그/플래)
- 앤틱 화이트 • 유광 (시그/플래)
- 소프트 그레이 • 유광 (시그/플래)
- 문빔 그레이 • 유광 (시그/플래)
- 아레나 그레이 • 유광 (시그/플래)

ECO CLEAN BOARD

**PARAGON** 파라곤

필름 '인테리어필름' 출시 예정

렛제로 ASA + 후면 PP



에센스 월넛 (파라)



에센스 네추럴 (파라)

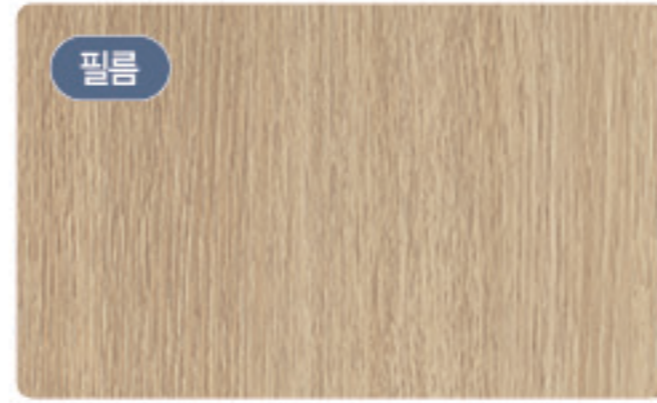

비비드 네추럴 오크 (파라)



비비드 라이트 오크 (파라)



콘크리트 화이트 (파라)



콘크리트 크림 (파라)

**BODY** 바디용

PP / PVC

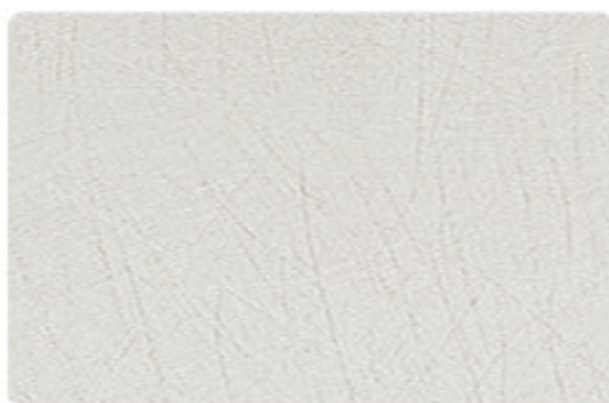

브러쉬 아이보리 (PP)



브러쉬 연그레이 (PP)



삼베 연베이지 (PP)



나노 그레이 (PVC)



위키 베이지 (PVC)



위키 그레이 (PVC)



모시 그레이 (PVC)



모시 베이지 (PVC)



모시 연그레이 (PVC)

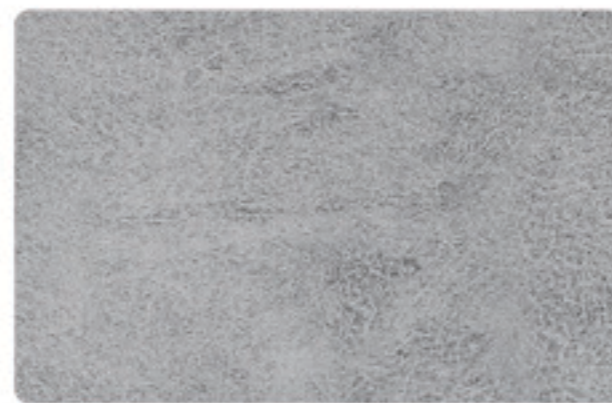

콘크리트 블루 (PVC)



콘크리트 그레이 (PVC)



콘크리트 화이트 (PVC)



네추럴 오크 (PVC)



샤이엔 오크 (PVC)

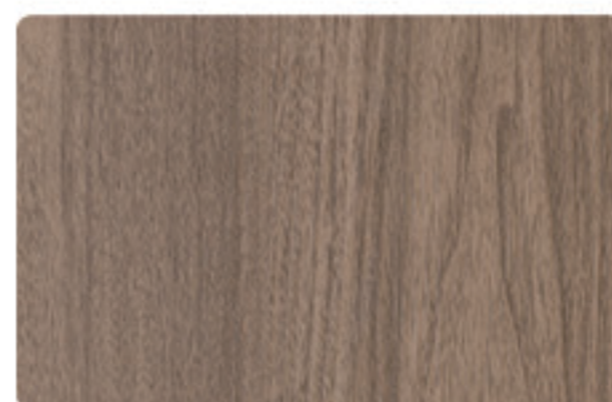

세피아 에쉬 (PVC)



세피아 월넛 (PVC)